



REVOLUTION^{MC} II

BARBECUE À 5 BRÛLEURS



**FLARE^{FLAME} FREE
TECHNOLOGY™**

MANUEL D'ASSEMBLAGE

085-0345-8 (G62701)

GARANTIE LIMITÉE DE 5 ANS

Lisez et conservez ce manuel pour référence future.

Assemblez votre barbecue immédiatement. Les pièces manquantes ou endommagées doivent être réclamées dans les 30 jours suivant l'achat.

Pour toute question concernant le produit, les pièces, la garantie ou l'assistance technique, veuillez appeler au 1-800-275-4617.



CSA/ANSI Z21.58-2022 / CSA 1.6-2022
Appareils de cuisson à gaz pour l'intérieur



CSA/ANSI Z21.58-2022 / CSA 1.6-2022
Appareils de cuisson à gaz pour l'extérieur

N° de 211648 principal

www.colemanbbqs.com

RÉVISION DU MANUEL #: 2026-01-14_JC



ARTICLE LOURD – NÉCESSITE DEUX PERSONNES POUR LE SOULEVER CE MANUEL DOIT TOUJOURS RESTER AVEC LE PRODUIT

Pour **commander des pièces de rechange ou des accessoires** non couverts par la garantie, ou pour **enregistrer votre garantie**, veuillez visiter notre site Web à l'adresse suivante :
www.colemanbbqs.com

▲ MISE EN GARDE

Arêtes vives. Portez des gants lors de l'assemblage de votre barbecue.

▲ MISE EN GARDE

Lisez et suivez toutes les consignes de sécurité, les instructions d'assemblage, ainsi que les directives d'utilisation et d'entretien avant de tenter d'assembler ou d'utiliser l'appareil.

▲ INSTALLATEUR, MONTEUR OU CONSOMMATEUR

Ce manuel doit toujours demeurer avec le barbecue.

▲ AVERTISSEMENT

Le non-respect de toutes les instructions du fabricant peut entraîner des incendies dangereux, des explosions, des dommages matériels, des blessures graves ou même la mort.

Suivez attentivement toutes les procédures de vérification des fuites avant de faire fonctionner le barbecue, même si celui-ci a été assemblé par le détaillant.

Ne tentez pas d'allumer ce barbecue sans avoir lu la section « Instructions d'allumage » de ce manuel.

▲ DANGER

1. Si vous sentez une odeur de gaz :

- **Fermez l'alimentation en gaz de l'appareil.**
- **Éteignez toute flamme nue.**
- **Ouvrez le couvercle.**
- **Si l'odeur persiste, éloignez-vous de l'appareil et appelez immédiatement votre fournisseur de gaz ou le service d'incendie.**

2. Deux personnes sont nécessaires pour effectuer le processus d'assemblage.

3. Attention aux arêtes vives.

▲ AVERTISSEMENT

- **Ne pas entreposer ni utiliser de l'essence ou tout autre liquide ou vapeur inflammable à proximité de cet appareil ou de tout autre appareil.**
- **Un réservoir de propane (bouteille de gaz de pétrole liquéfié) non raccordé pour l'utilisation ne doit pas être entreposé à proximité de cet appareil ou de tout autre appareil.**

▲ AVERTISSEMENT

SOUS LES RAYONS DIRECTS DU SOLEIL ET PENDANT L'UTILISATION, LES PIÈCES EN ACIER INOXYDABLE ET EN ACIER PEINT DE VOTRE BARBECUE PEUVENT DEVENIR TRÈS CHAUDES.

**CE BARBECUE EST DESTINÉ À UNE UTILISATION EXTÉRIEURE UNIQUEMENT
COMMUNIQUEZ AVEC LE CENTRE D'APPELS SI DES PIÈCES SONT MANQUANTES
1-800-275-4617**

TROUSSE DE QUINCAILLERIE

OUTILS NÉCESSAIRES POUR L'ASSEMBLAGE

- Tournevis Phillips #2 (long et court)
- Tournevis plat 1/4 po (long et court)
- Pince

▲ MISE EN GARDE:

La tôle peut causer des blessures. Portez des gants lors de l'installation du barbecue.

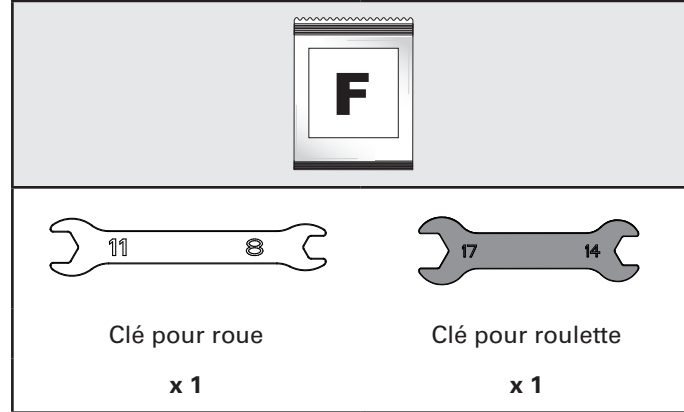
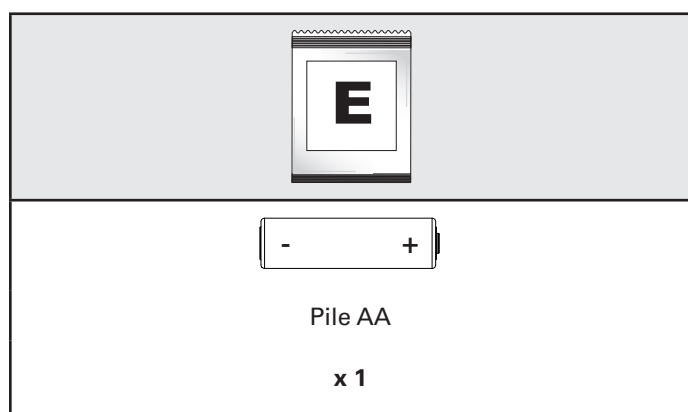
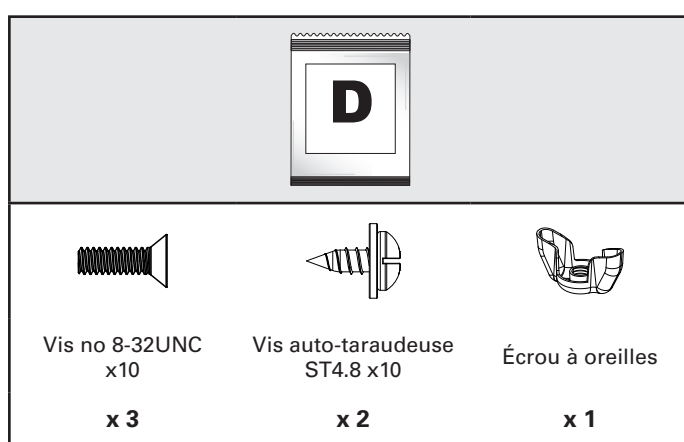
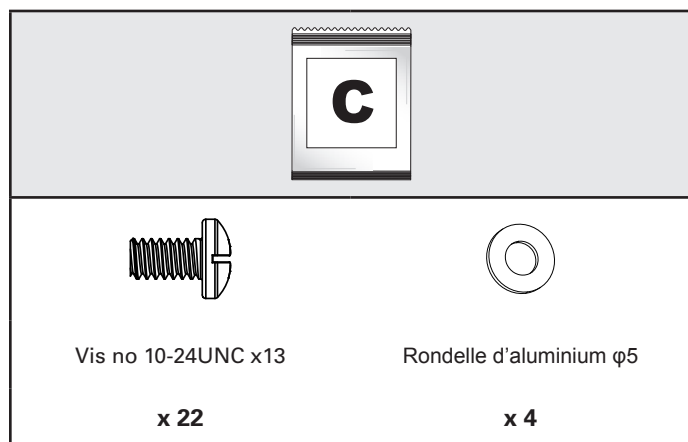
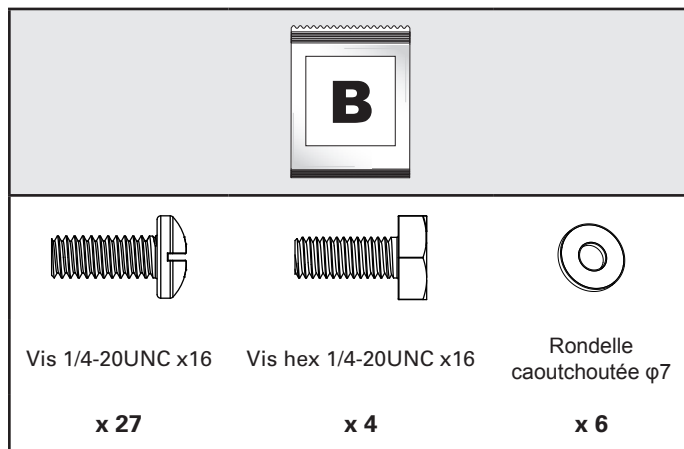
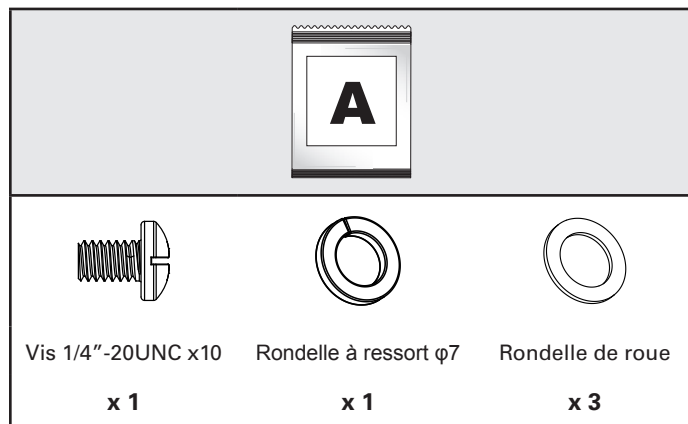

AVANT D'ASSEMBLER CE BARBECUE, LISEZ ATTENTIVEMENT LES INSTRUCTIONS.

Assemblez le barbecue sur une surface plane et propre. Ce barbecue est lourd – il est recommandé que deux personnes effectuent l'assemblage.

LISTE DES PIÈCES POUR 085-0345-8 (G62701)

No d'article.	Qté	Description	No de pièce
AA	1	Assemblage du couvercle supérieur	G627-2700-01
AB	1	Poignée de couvercle	G627-0012-01
AC	2	Enjoliveur de la poignée du couvercle	G571-0016-01
AD	1	Thermomètre	G363-0009-01
AE	1	Collerette de thermomètre	G532-0006-01
AF	2	Vis du couvercle	G470-5004-01
AG	2	Butoirs du couvercle, avant	G527-0002-01A
AH	2	Butoirs du couvercle, arrière	G303-0038-01
BA	1	Assemblage du brûleur	G627-0300-01
BB	1	Panneau arrière supérieur	G627-0006-01
BC	3	Barre de support pour brûleurs principaux	G466-0047-01
BD	3	Brûleurs principaux	G532-3500-01
BE	1	Ensemble d'électrodes, brûleur principal	G515-0067-01
BF	2	Armature de brûleur	G627-0009-01
BG	3	Plaque de distribution de chaleur	G532-0016-01
BH	1	Chenal d'écoulement de graisses- Flare Free	G625-0008-01
BI	1	Écran de chenal de graisse	G532-0063-01
BJ	2	Grille de cuisson supérieure	G532-0081-01
BK	2	Grille de cuisson inférieure	G532-0080-01
BL	1	Grille de réchaud	G625-0022-H1
BM	1	Ecran thermique	G627-0003-01
BN	1	Récipient à graisse, compartiment des brûleurs	G571-0032-01
BO	2	Rail de récipient à graisse	G571-0031-01
BP	2	Porte-allumettes	G608-0019-01
BQ	1	Porte-fil	F801-0023-01
BR	1	Plaque de cuisson	G627-0500-01
BS	2	Brûleur principal, côté plaque	G627-0600-01
BT	1	Ensemble d'électrodes, côté plaque	G801-0017-01
BU	1	Armature de brûleur, côté plaque	G618-1600-01
BV	1	Barre de support pour côté plaque	G627-0005-01
BW	1	Chenal d'écoulement des graisses, côté plaqu	G627-0010-01
CA	1	Panneau de commande	G627-0007-01
CB	1	Ensemble du collecteur	G627-2500-01
CC	1	Tuyau métallique	G432-1102-01
CD	1	Support de fixation, régulateur	G466-00C3-01
CE	1	Tuyau en métal pour brûleur latéral	G304-0028-01
CF	1	Valve du brûleur latéral	G571-0014-01
CG	1	Régulateur	G513-0017-01
CH	4	Molette de commande, côté barbecue	G571-2900-01
CI	2	Molette de commande, côté plaque	G627-2600-01
DA	1	Tablette latéral gauche	G571-0800-01
DB	1	Bordure gauche de la tablette latérale	G571-0019-01
DC	1	Couvercle du brûleur latéral	G571-0034-01
DD	1	Support arrière, tablette latéral gauche	G425-5301-02

No d'article.	Qté	Description	No de pièce
DE	1	Bouton d'allumage Instastart ^{MC}	G532-0082-01
DF	1	Brûleur latéral	G532-5200-01
DG	1	Ensemble d'électrodes, brûleur latéral	G515-0039-02
DH	1	Cuvette de propreté, brûleur latéral	G515-0083-02
DI	1	Grille de cuisson du brûleur latéral	G501-0077-01
DJ	1	Bordure droite de la tablette latérale	G571-0022-01
DK	1	Support arrière, tablette latéral droite	G425-5201-02
DL	1	Tablette latéral droite	G571-0021-01
DM	1	Support de récipient à graisse - Flare Free	G627-0014-01
DN	1	Récipient à graisse - Flare Free	G627-0015-01
DO	1	Support de crochets pour outils	G571-0020-01
DP	1	Porte-serviettes	G571-0023-01
DQ	1	Fil d'électrode, brûleur latéral	G560-0030-01
DR	2	Fil d'allumage	G110-0022-01
EA	1	Panneau arrière inférieur	G627-0002-01
EB	1	Panneau latéral gauche	G571-0200-01
EC	1	Panneau latéral droit	G627-0200-01
ED1	1	Ensemble de l'allumeur électronique	G545-0060-01
ED2	1		G545-0049-02
EE	1	Fil de mise à la terre	G602-0024-01
EF	1	Barre de support avant	G627-2100-01
EG	2	Ensemble d'aimant de porte	G527-0037-01
EH	2	Goupille de porte	G362-0052-02
EI	2	Goupille de porte fixe	G411-0053-01
EJ	1	Assemblage de la porte, gauche	G627-0016-01
EK	1	Assemblage de la porte, droite	G627-0018-01
EL	2	Poignée de porte	G517-0011-01
EM	1	Outil de nettoyage des grilles	G532-0083-01
EN	1	Contreventement de porte	G545-0001-01
EO	2	Tige de retenue de la bouteille	G545-0005-01
EP	1	Panneau inférieur	G627-0100-01
EQ	1	Vis du réservoir	G505-0047-01
ER	2	Roues	G571-2100-01
ES	2	Capuchon de roue	G571-0004-01
ET	1	Essieu de roue	G571-0005-01
EU	2	Roulette avec frein	G491-0002-01
F1	1	Quincaillerie	G627-B001-01
F2	1	Manuel d'assemblage	G627-M001-01
F3	1	Manuel de l'utilisateur	G627-M001-02

INSTRUCTIONS D'ASSEMBLAGE

1

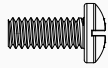

X 3

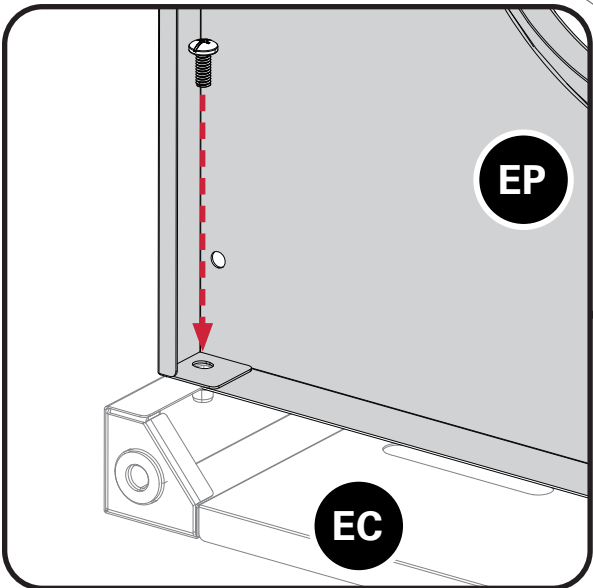
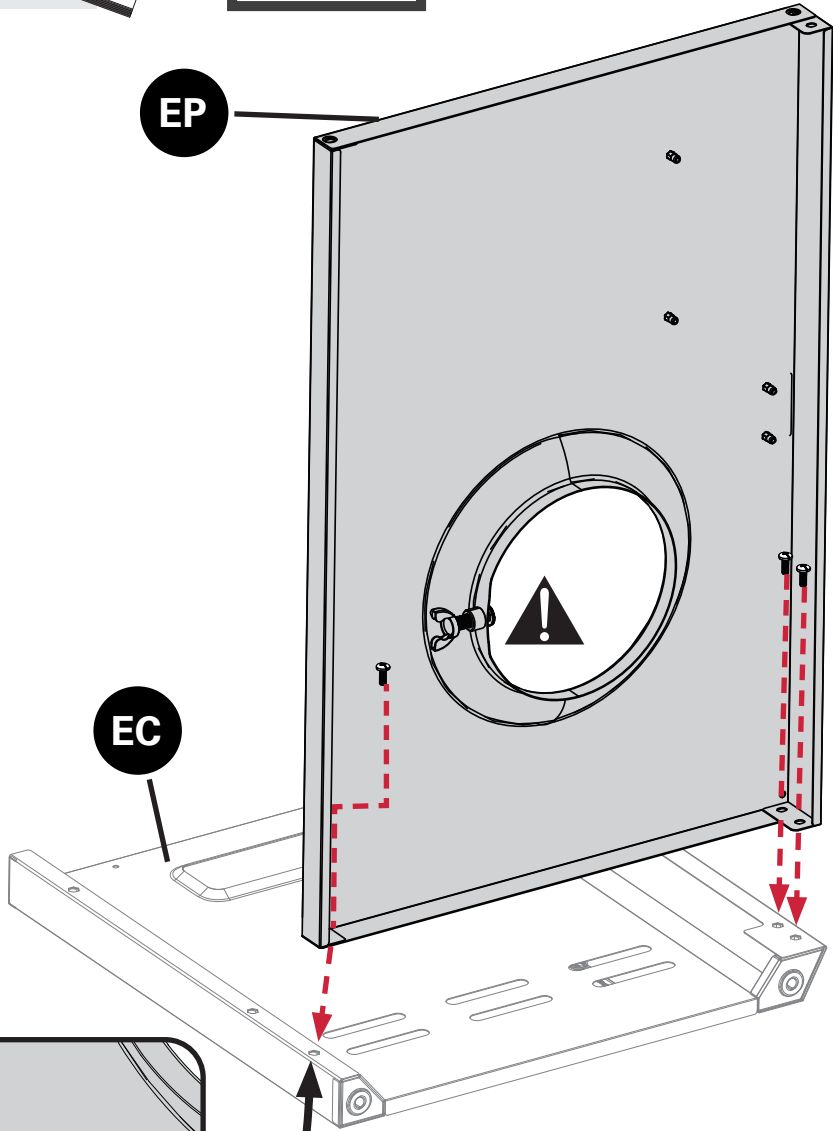

INSTRUCTIONS D'ASSEMBLAGE

2

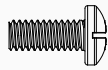

X 3

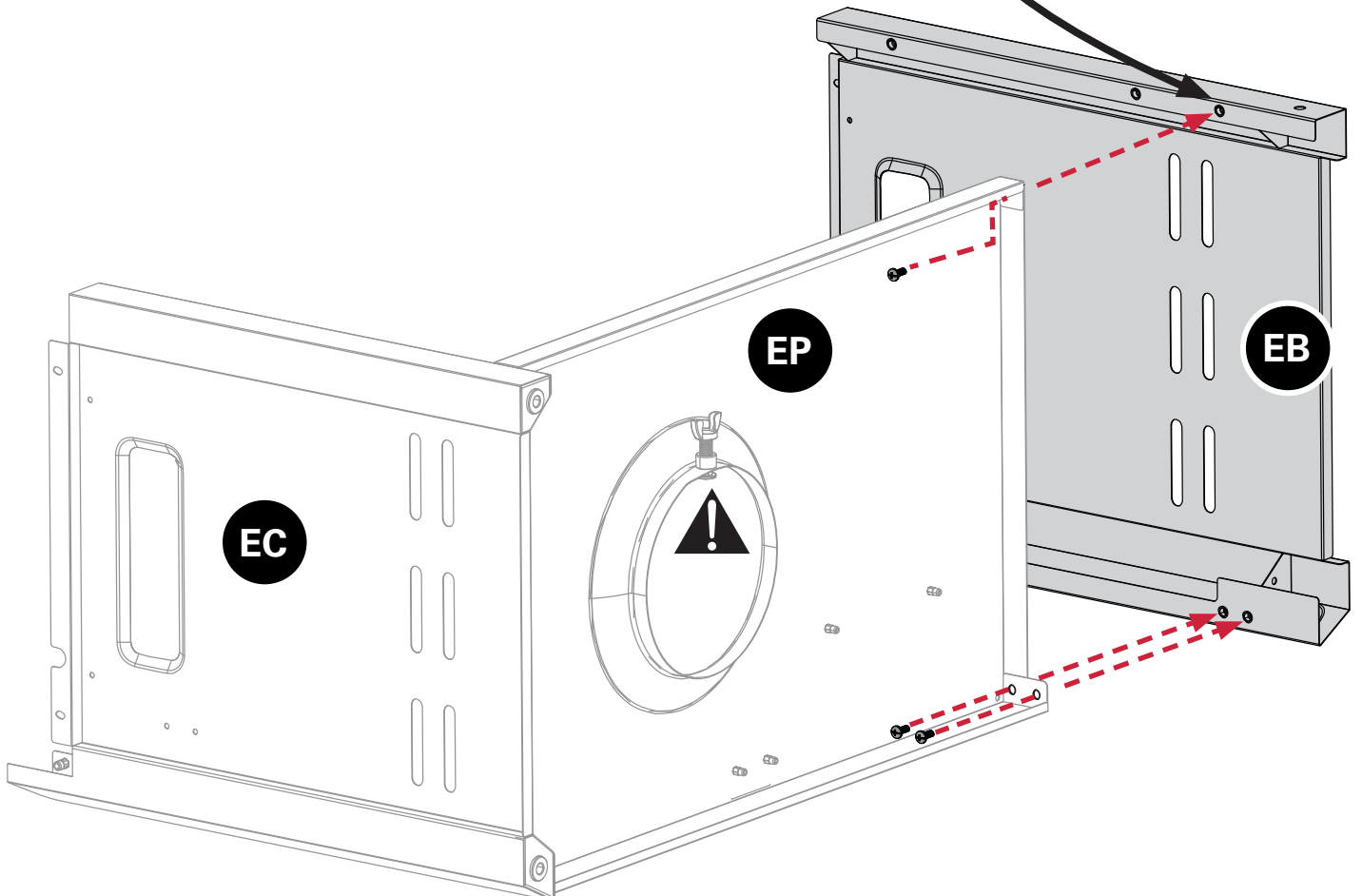
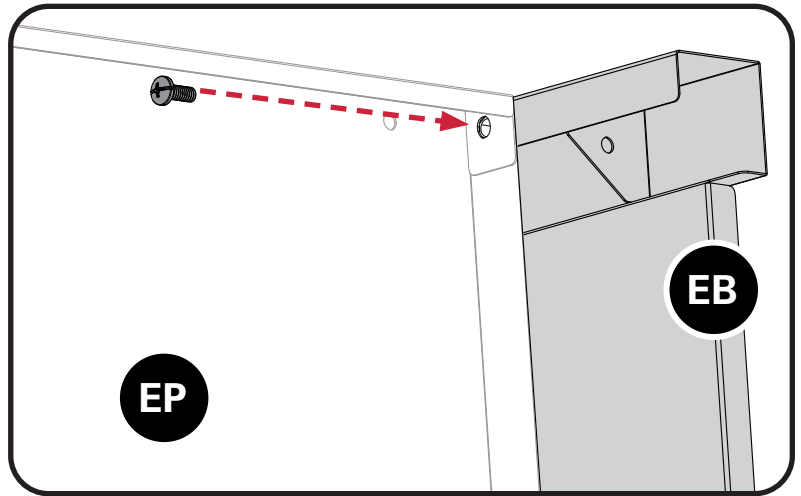

INSTRUCTIONS D'ASSEMBLAGE

3

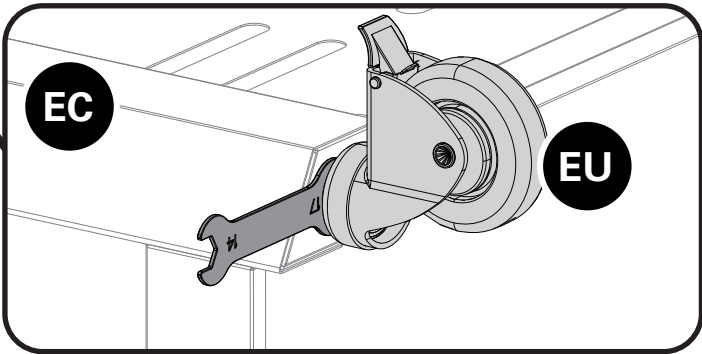
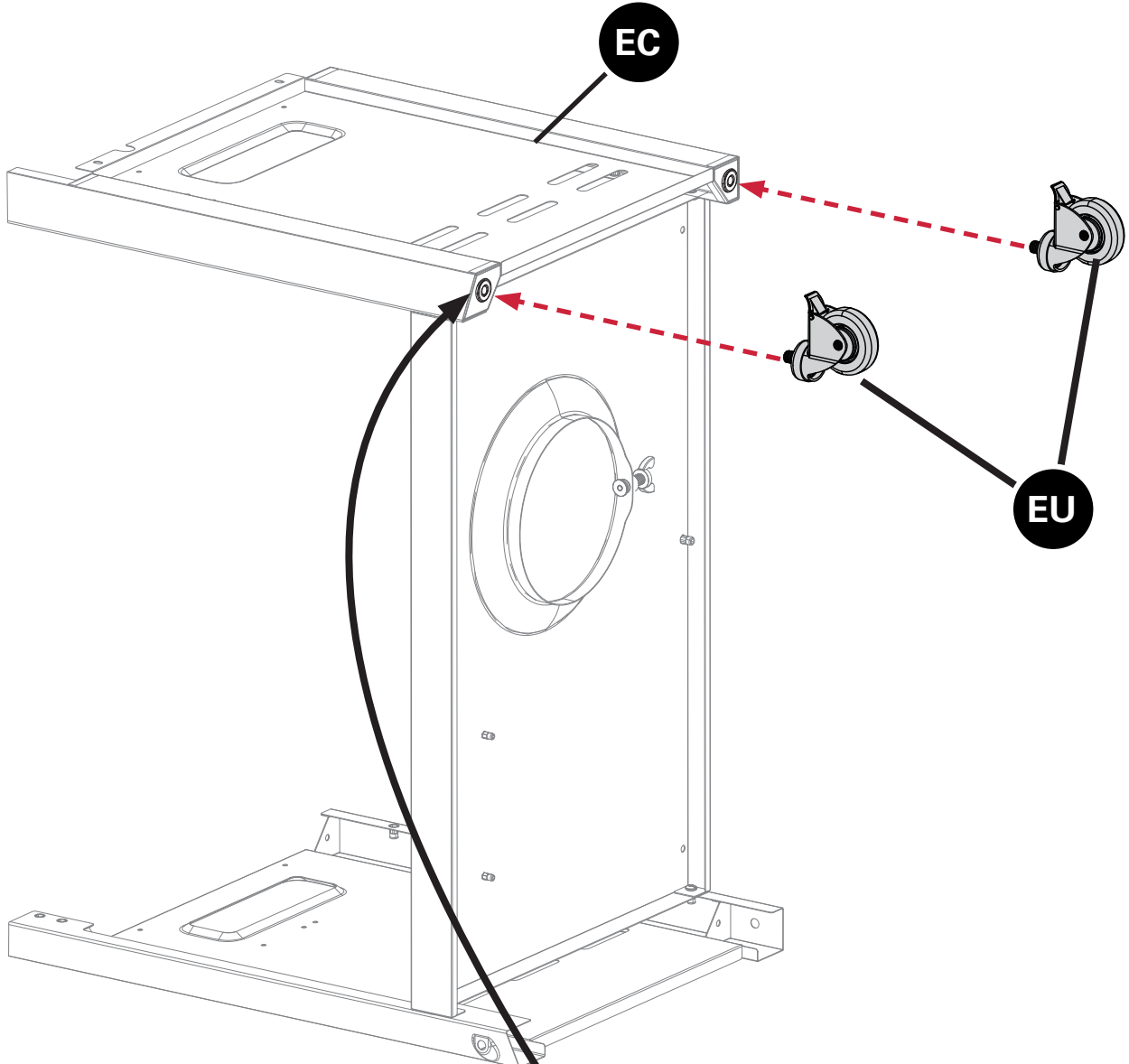
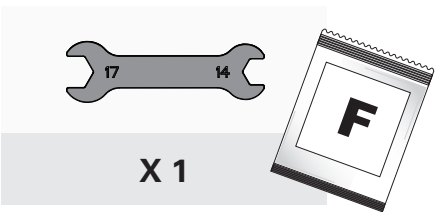

INSTRUCTIONS D'ASSEMBLAGE

4

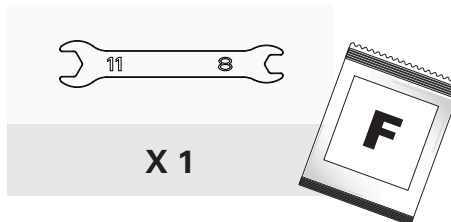
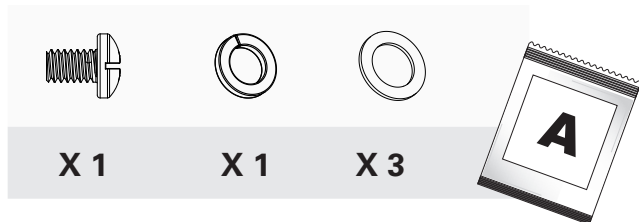

A.

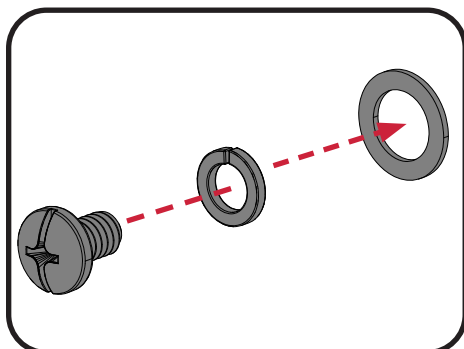

Installez la rondelle de blocage et la rondelle de roue sur la vis, puis fixez le tout à la roue.

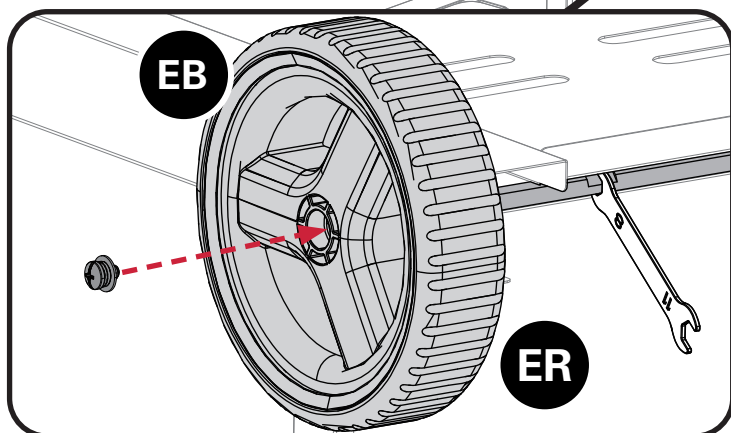
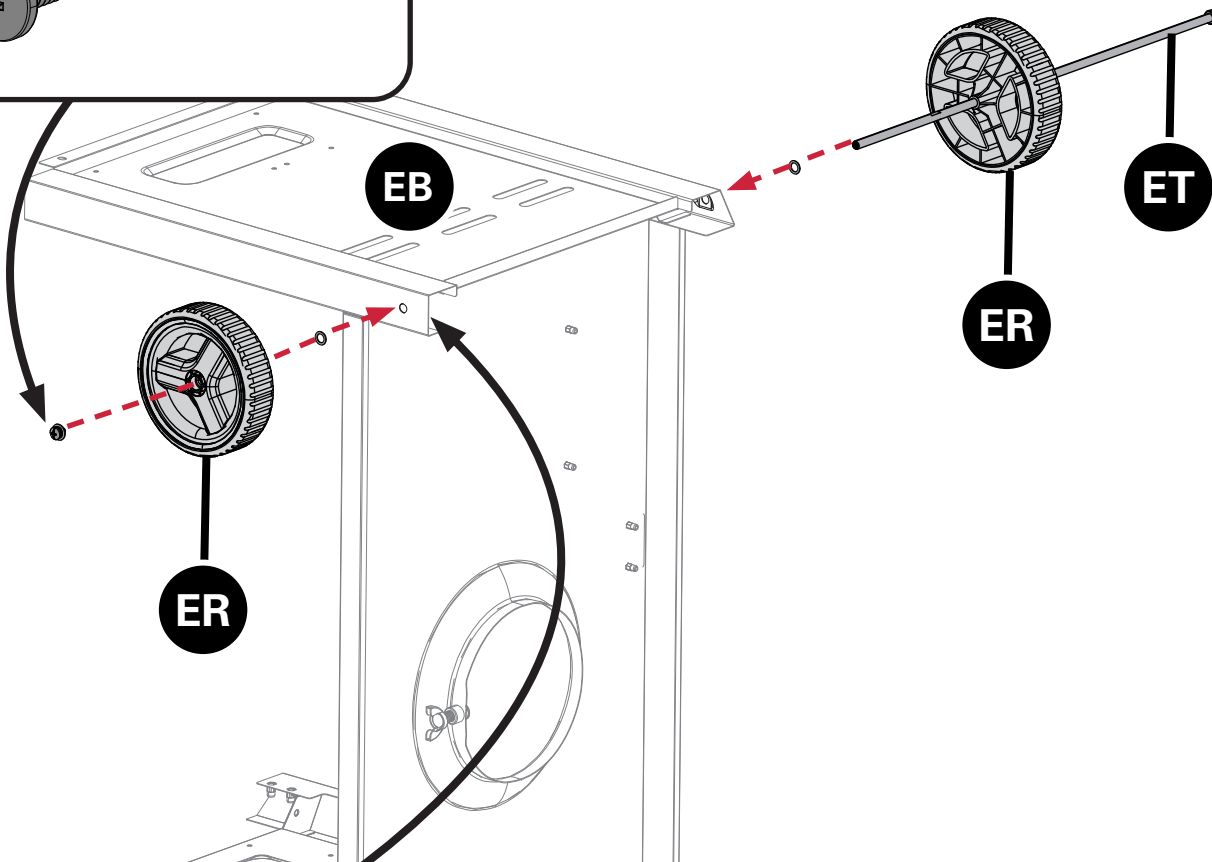

INSTRUCTIONS D'ASSEMBLAGE

4

B.

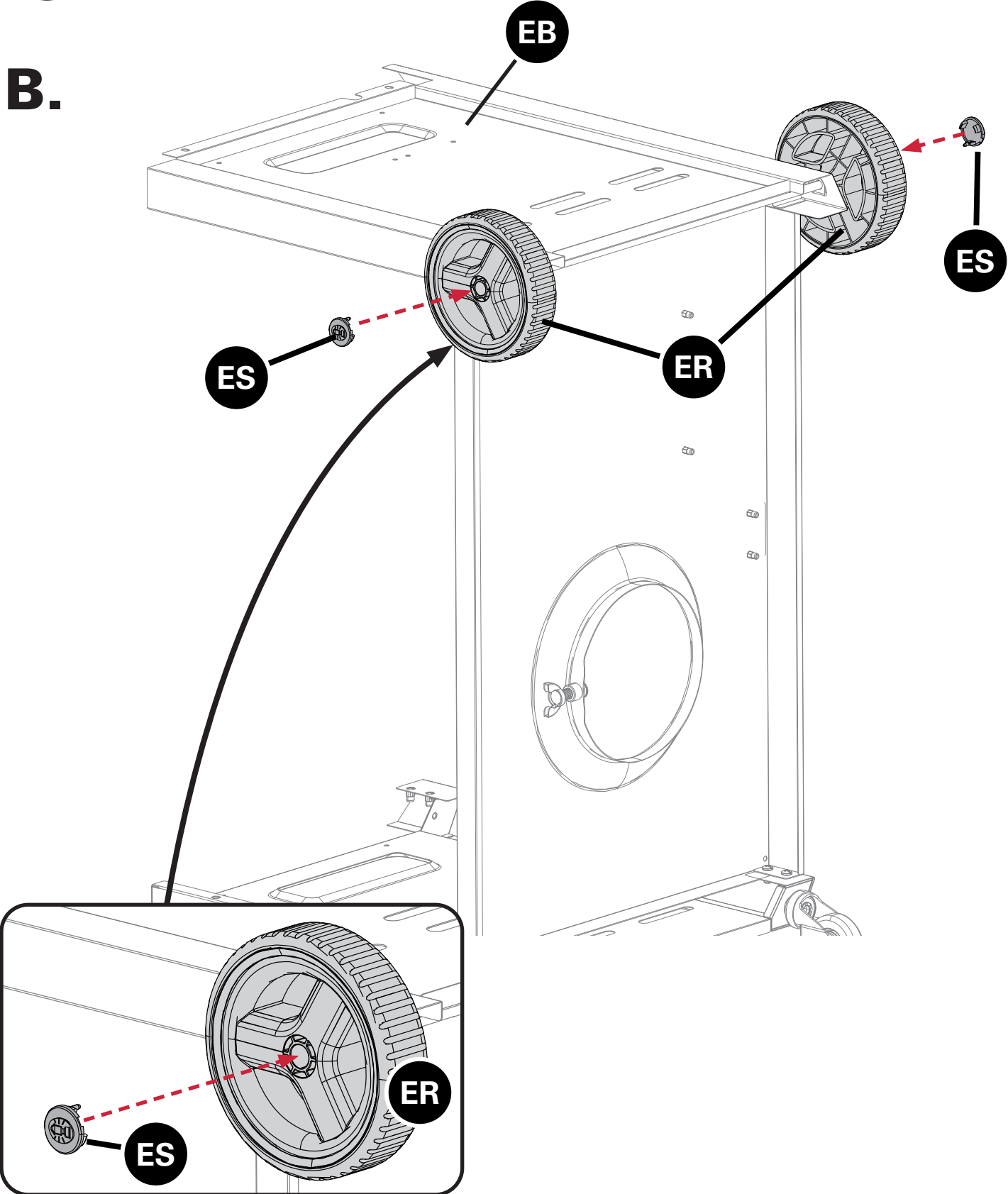

INSTRUCTIONS D'ASSEMBLAGE

5

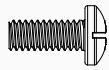

X 5

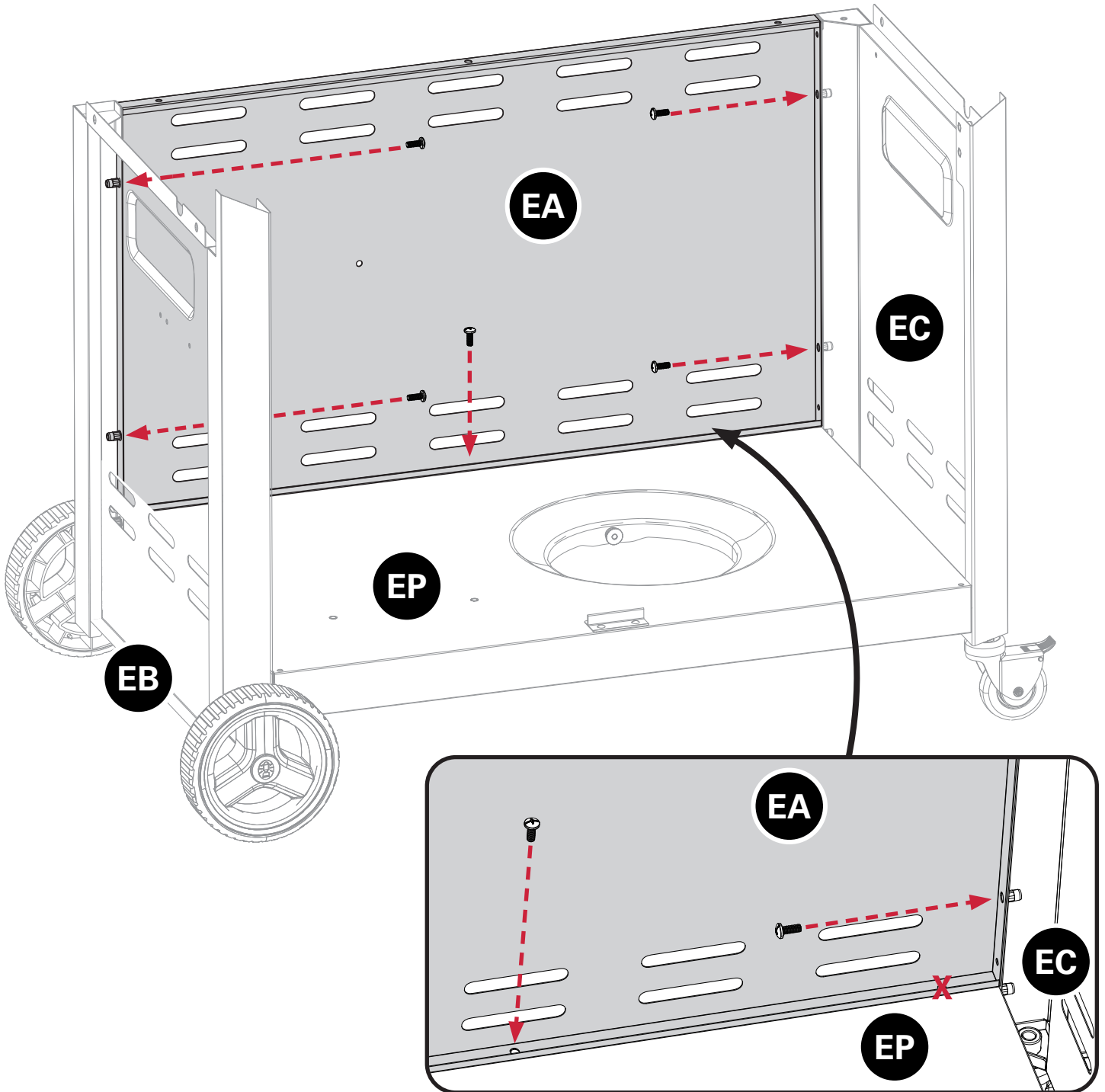

INSTRUCTIONS D'ASSEMBLAGE

6

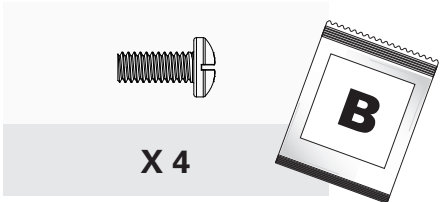

Vue arrière

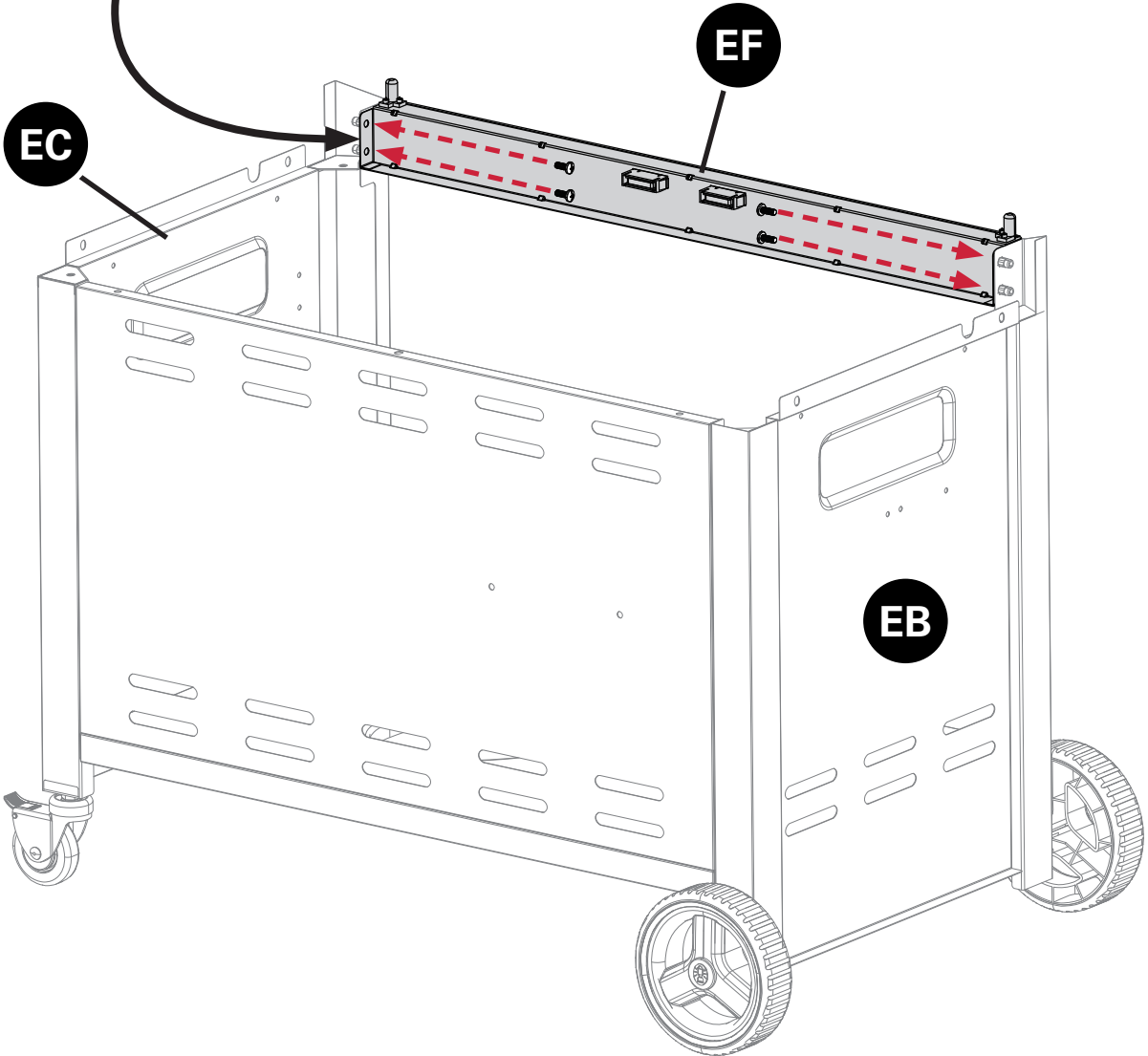
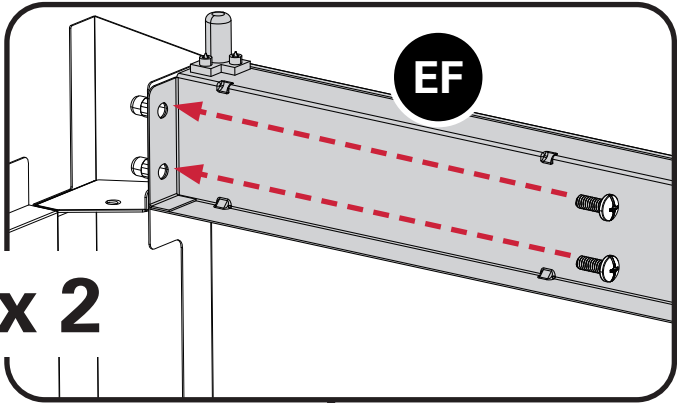

INSTRUCTIONS D'ASSEMBLAGE

7

A.

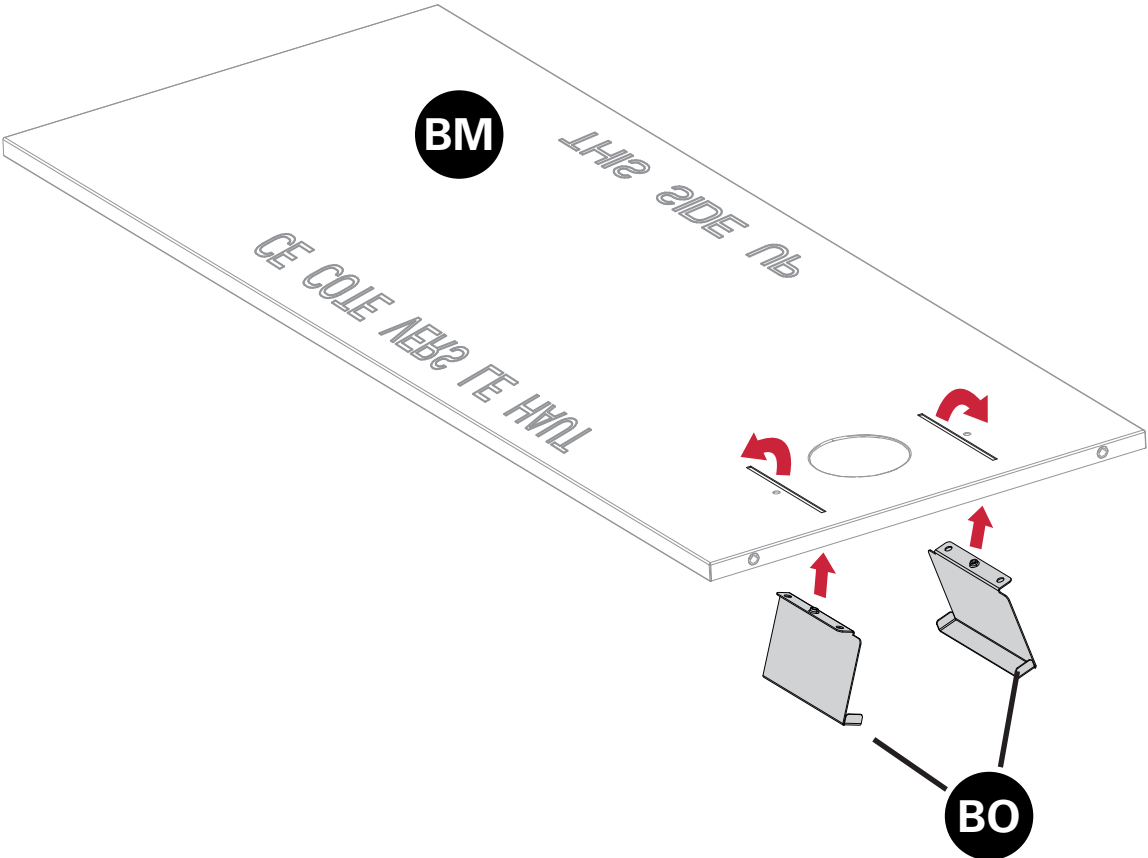

B.

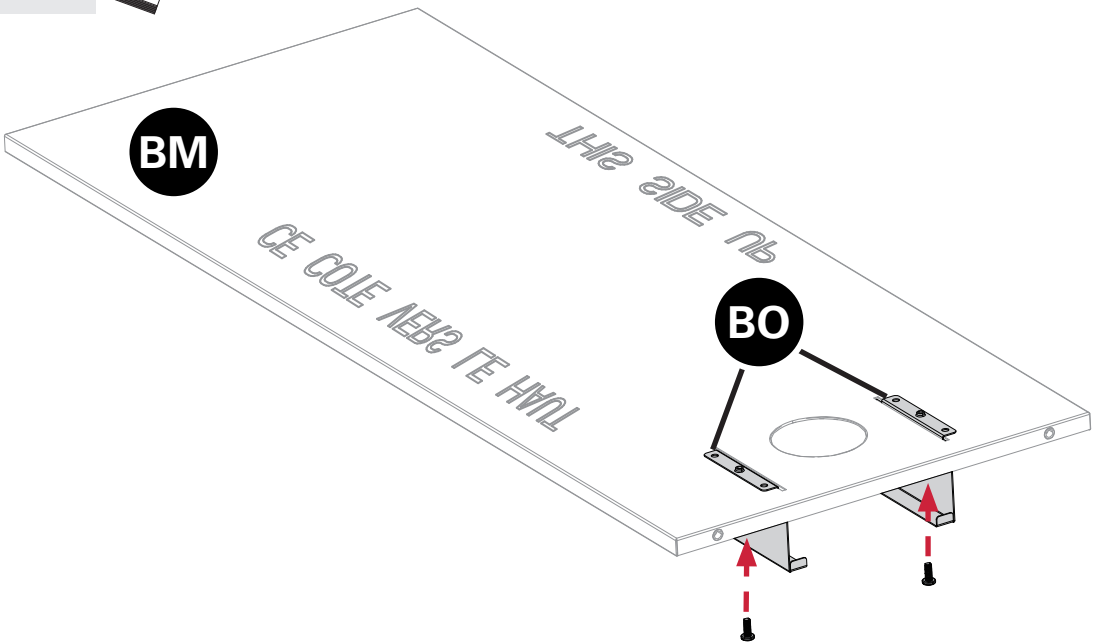
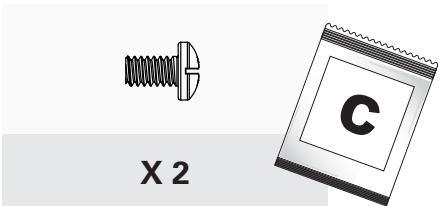

INSTRUCTIONS D'ASSEMBLAGE

7



X 4



Vue arrière

C.

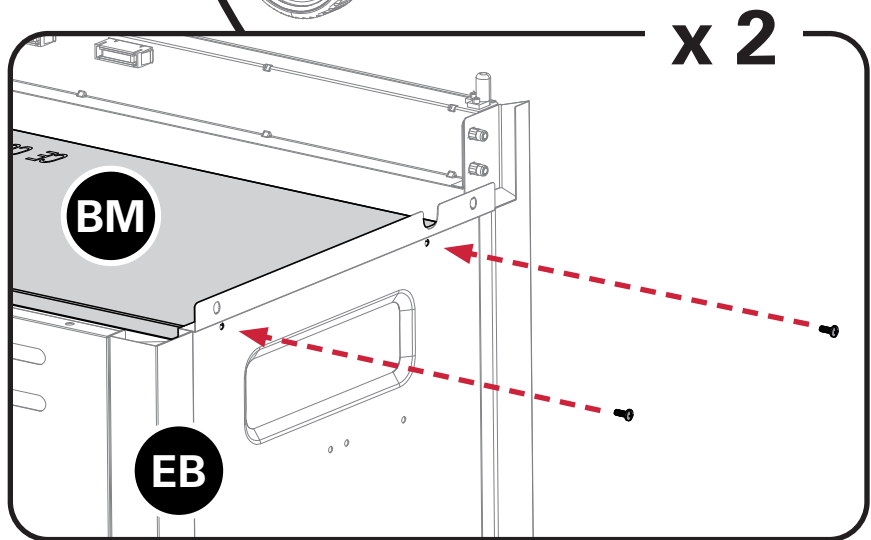
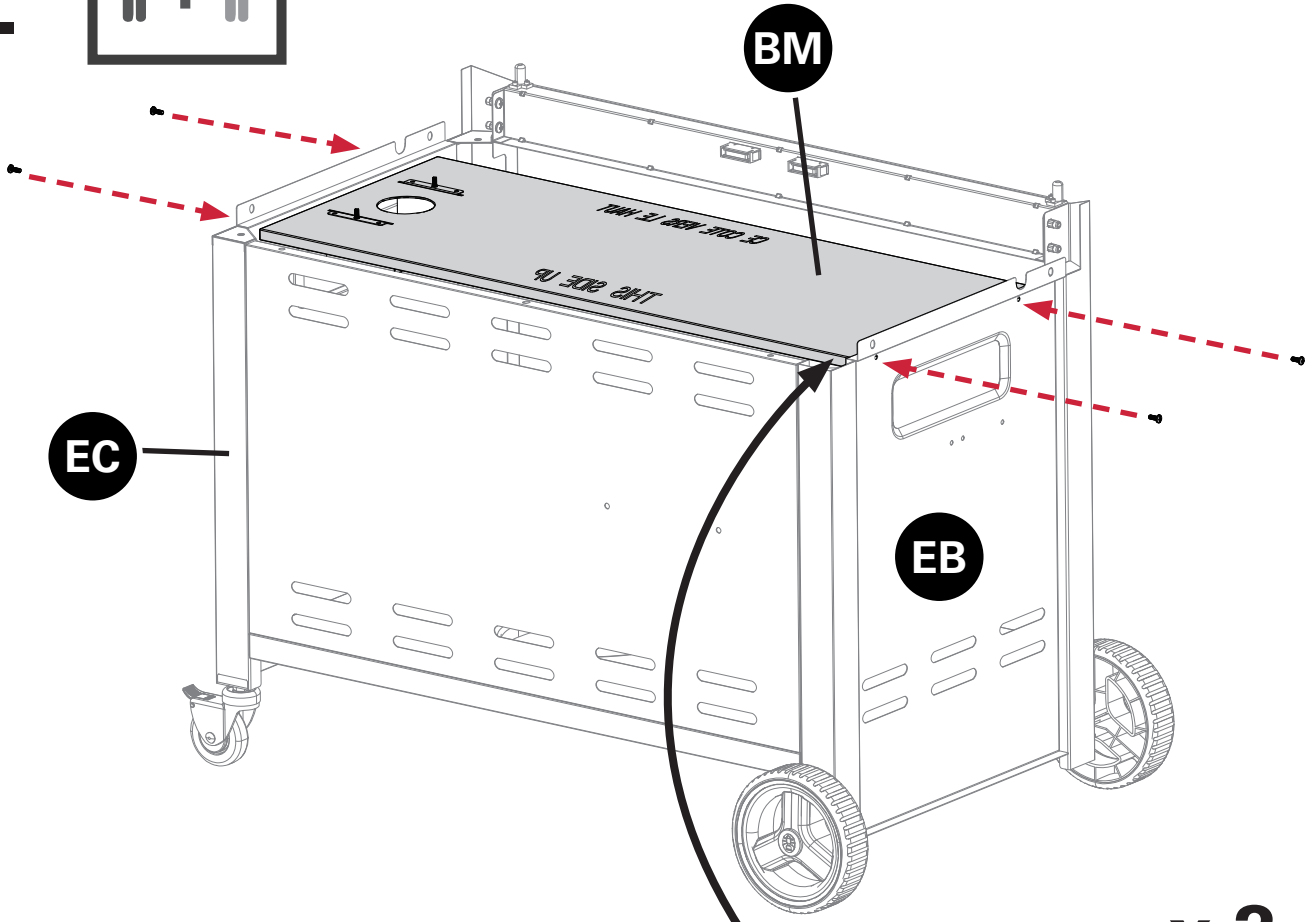

INSTRUCTIONS D'ASSEMBLAGE

8

Retirez la attache-torsade.

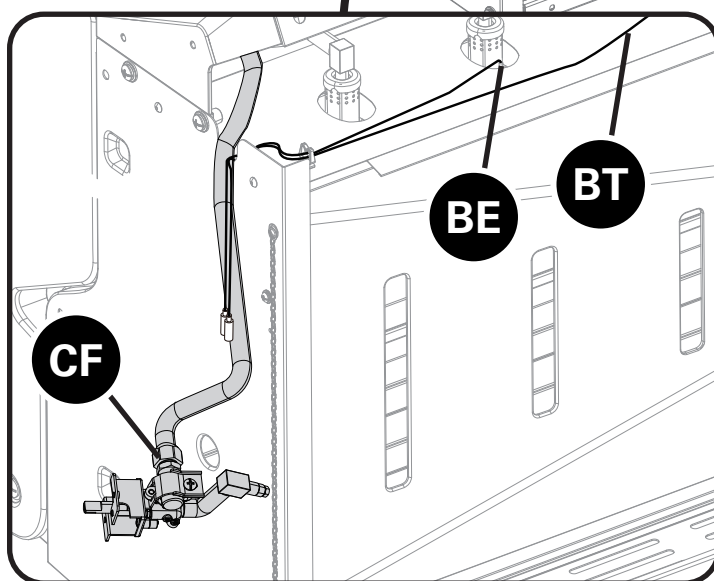
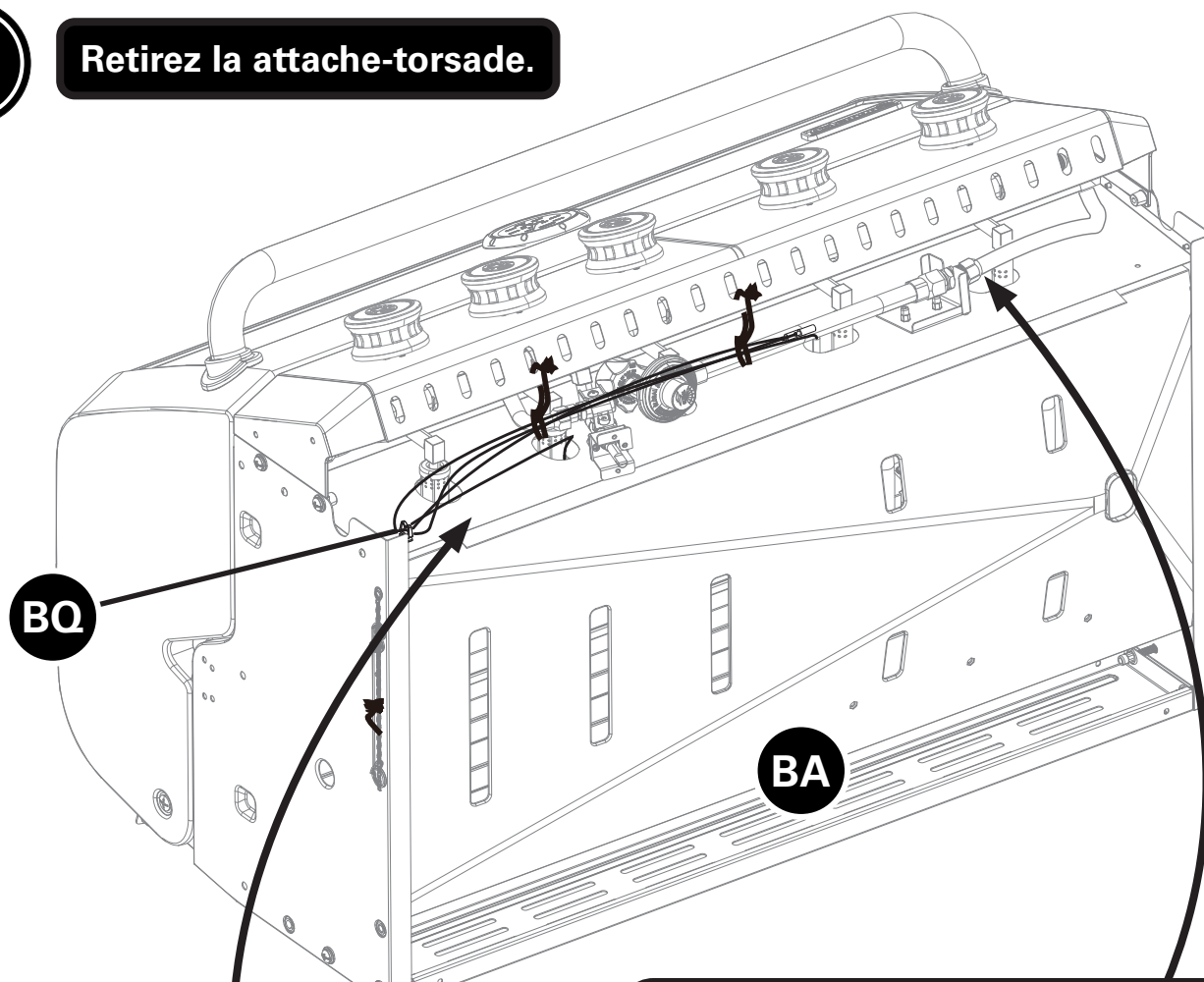

Déplacez la valve du réchaud latéral (CF), l'ensemble d'électrode du côté grill (BE) et l'ensemble d'électrode du côté plaque (BT) de sous le panneau de commande vers le côté gauche de la boîte du brûleur.

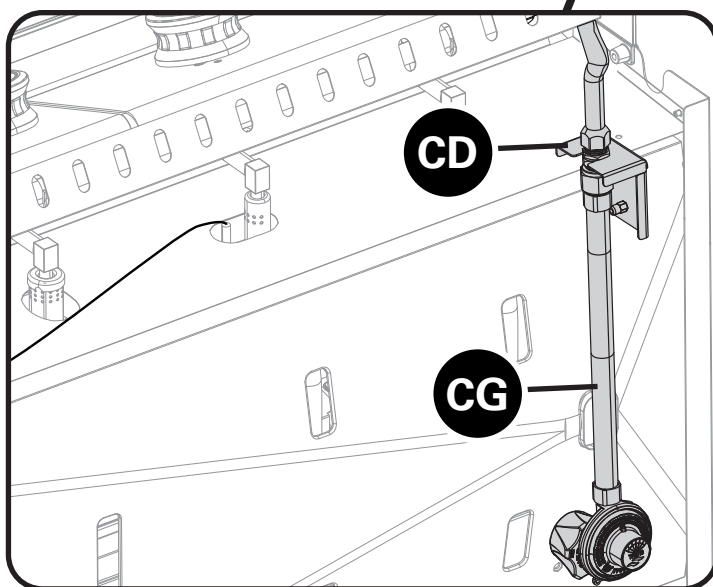

Déplacez le régulateur (CG) et le support de fixation (CD) vers le côté droit de la boîte du brûleur.

INSTRUCTIONS D'ASSEMBLAGE

9

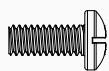

X 4



A.

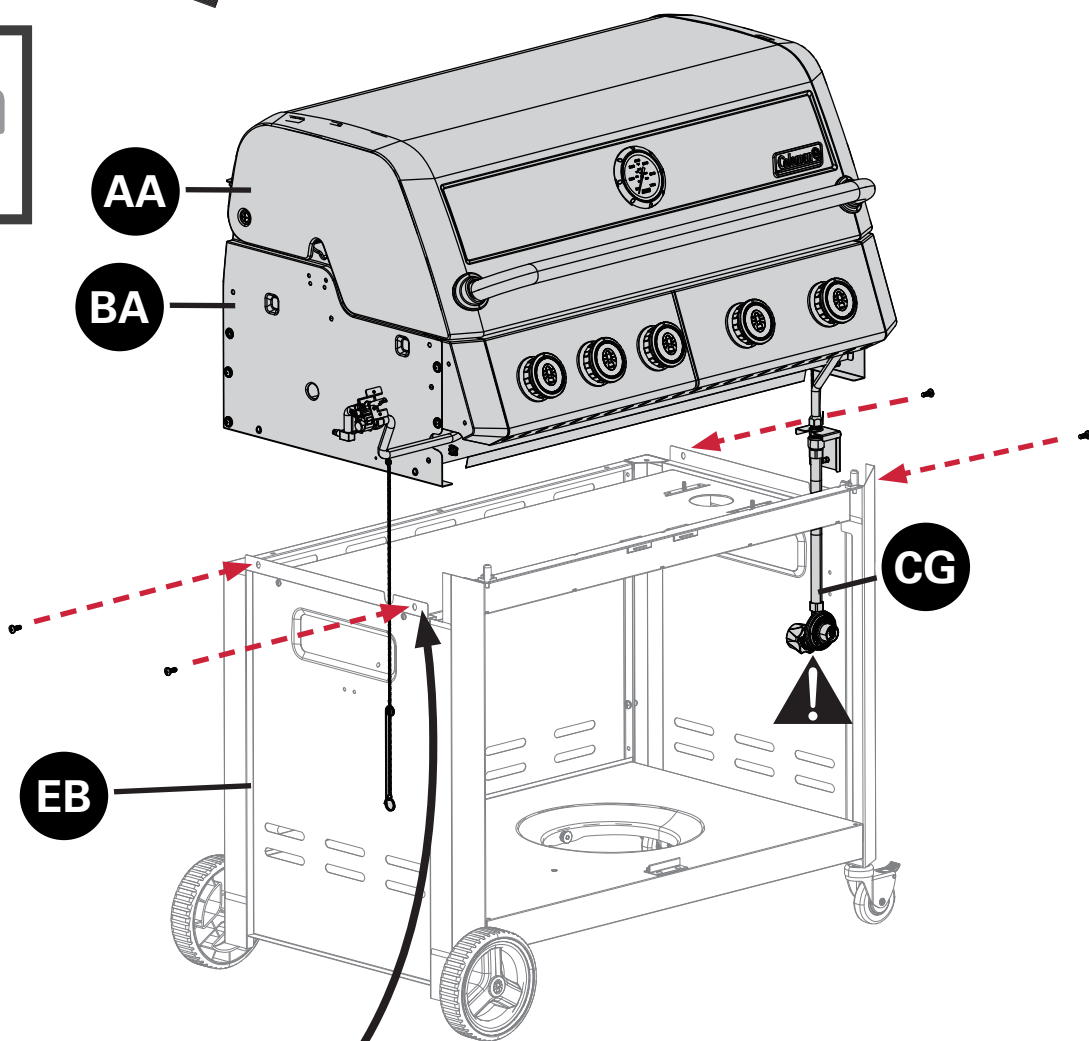
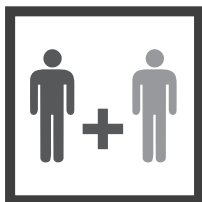

x 2

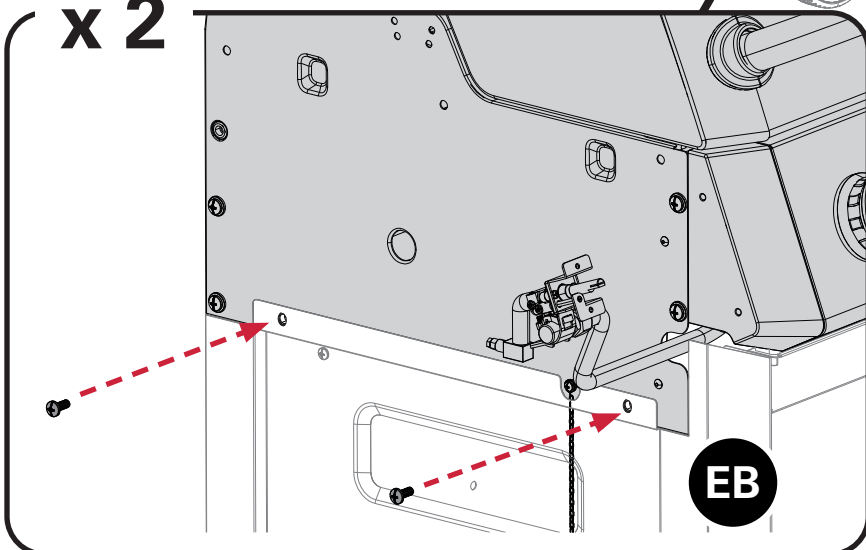

- **MISE EN GARDE :** Placez la valve du réchaud latéral (CF), le fil d'électrode du réchaud latéral (DQ) et les deux fils d'allumage (DR) du côté gauche de la boîte du brûleur.
- **MISE EN GARDE:** Placez le régulateur (CG) et le support de fixation (CD) à l'intérieur du chariot du barbecue.

INSTRUCTIONS D'ASSEMBLAGE

9



X 2



B.

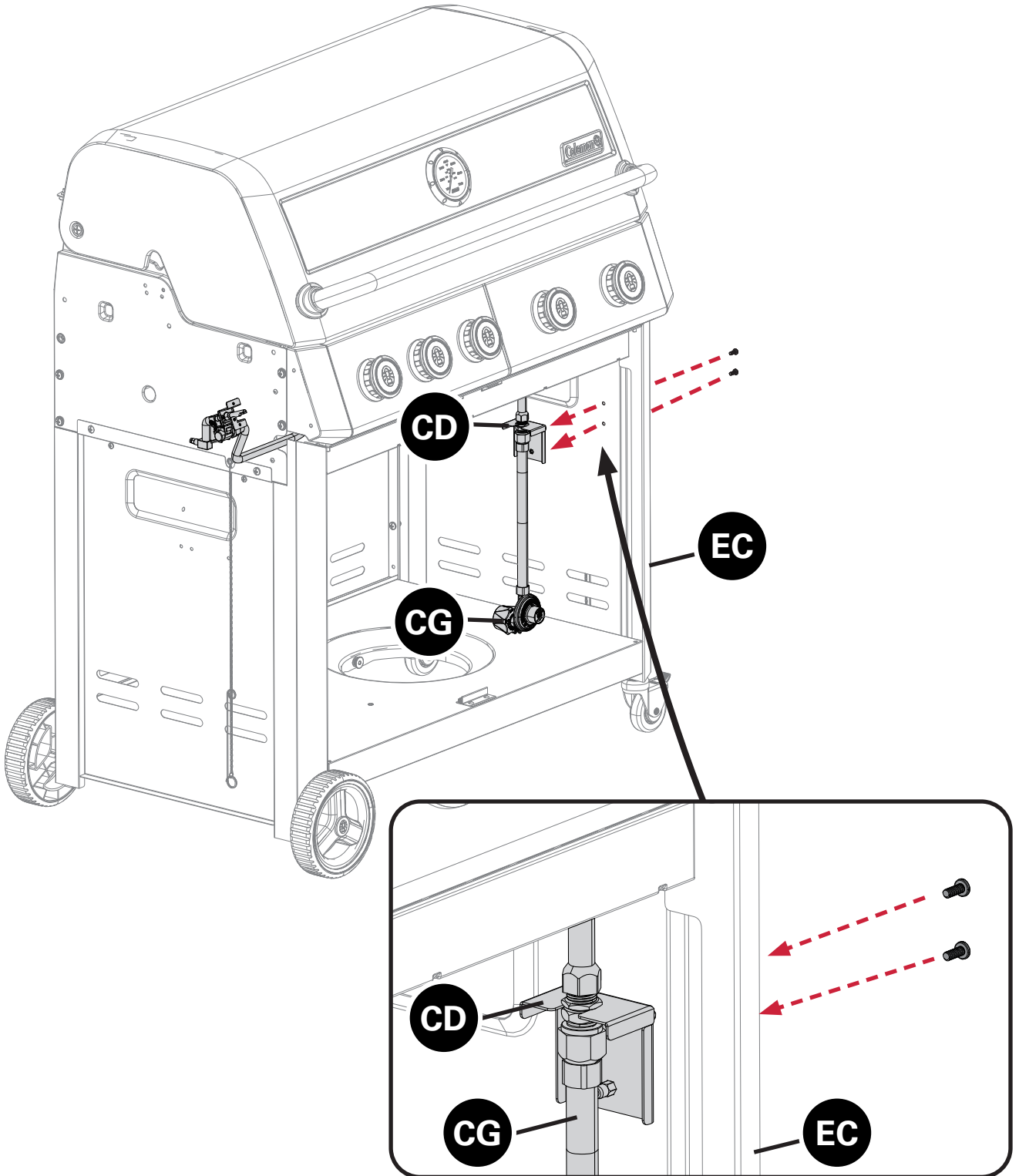

INSTRUCTIONS D'ASSEMBLAGE

10



X 2



A.

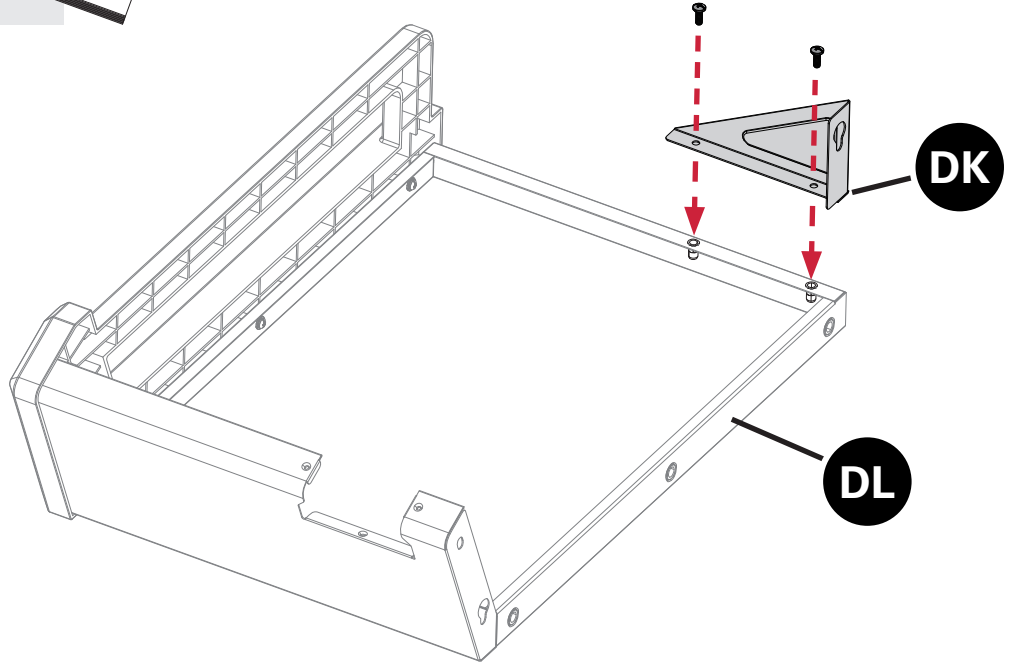

B.



X 2

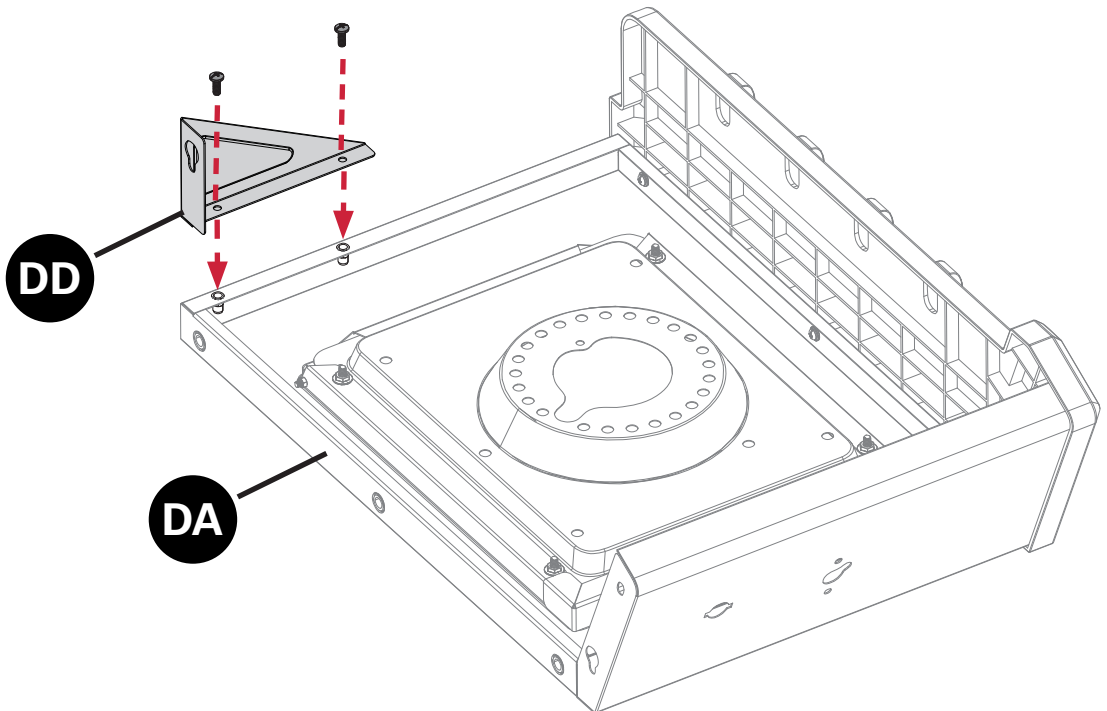

INSTRUCTIONS D'ASSEMBLAGE

11

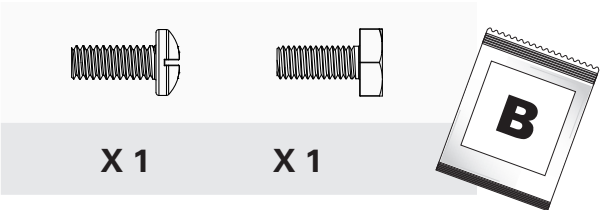

A.

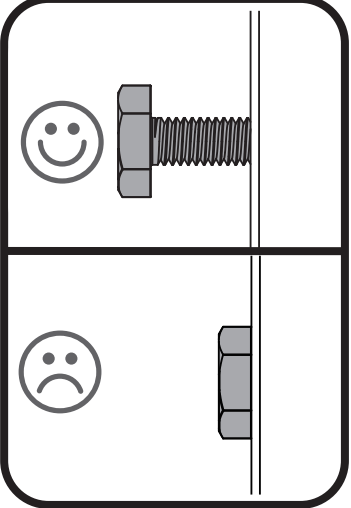
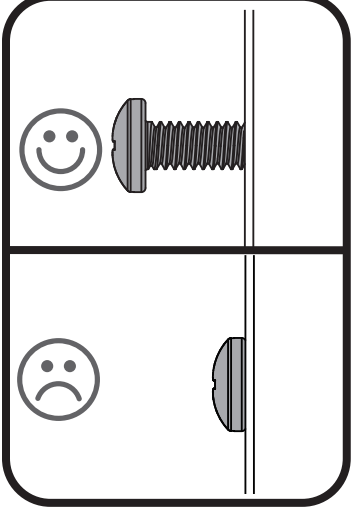
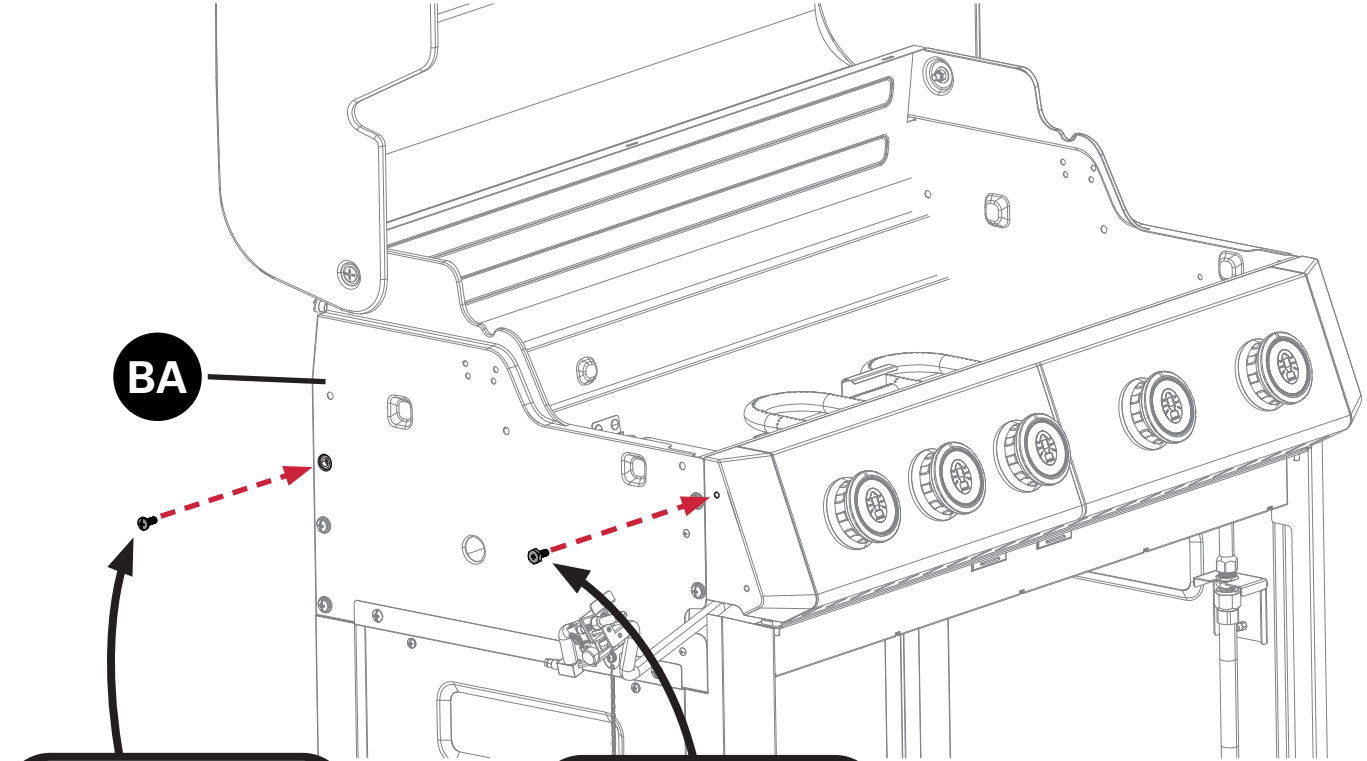

Ne serrez pas les vis.

INSTRUCTIONS D'ASSEMBLAGE

11

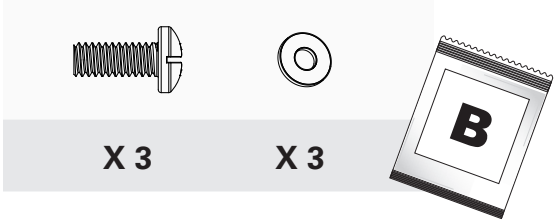

B.

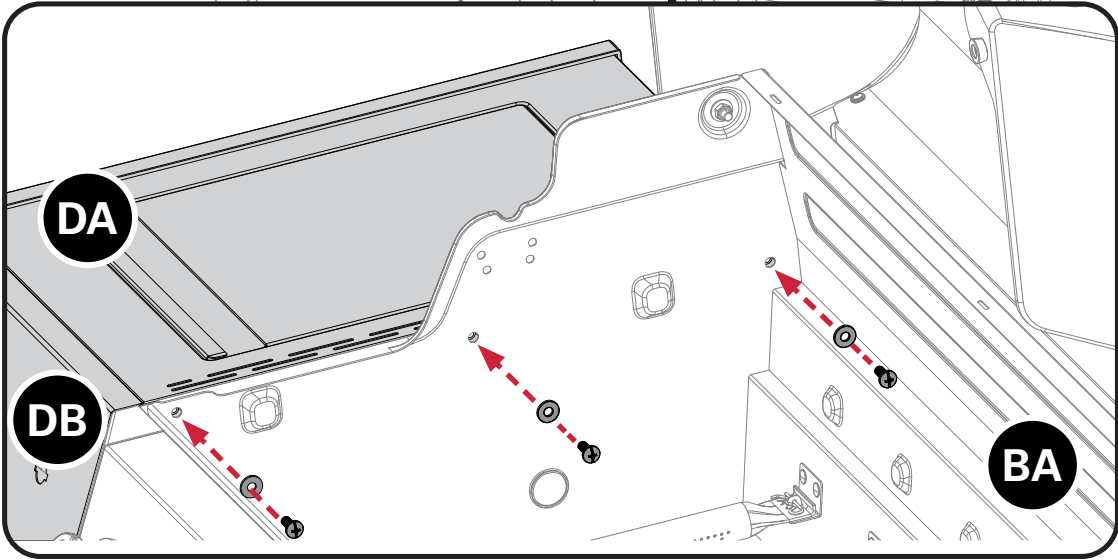
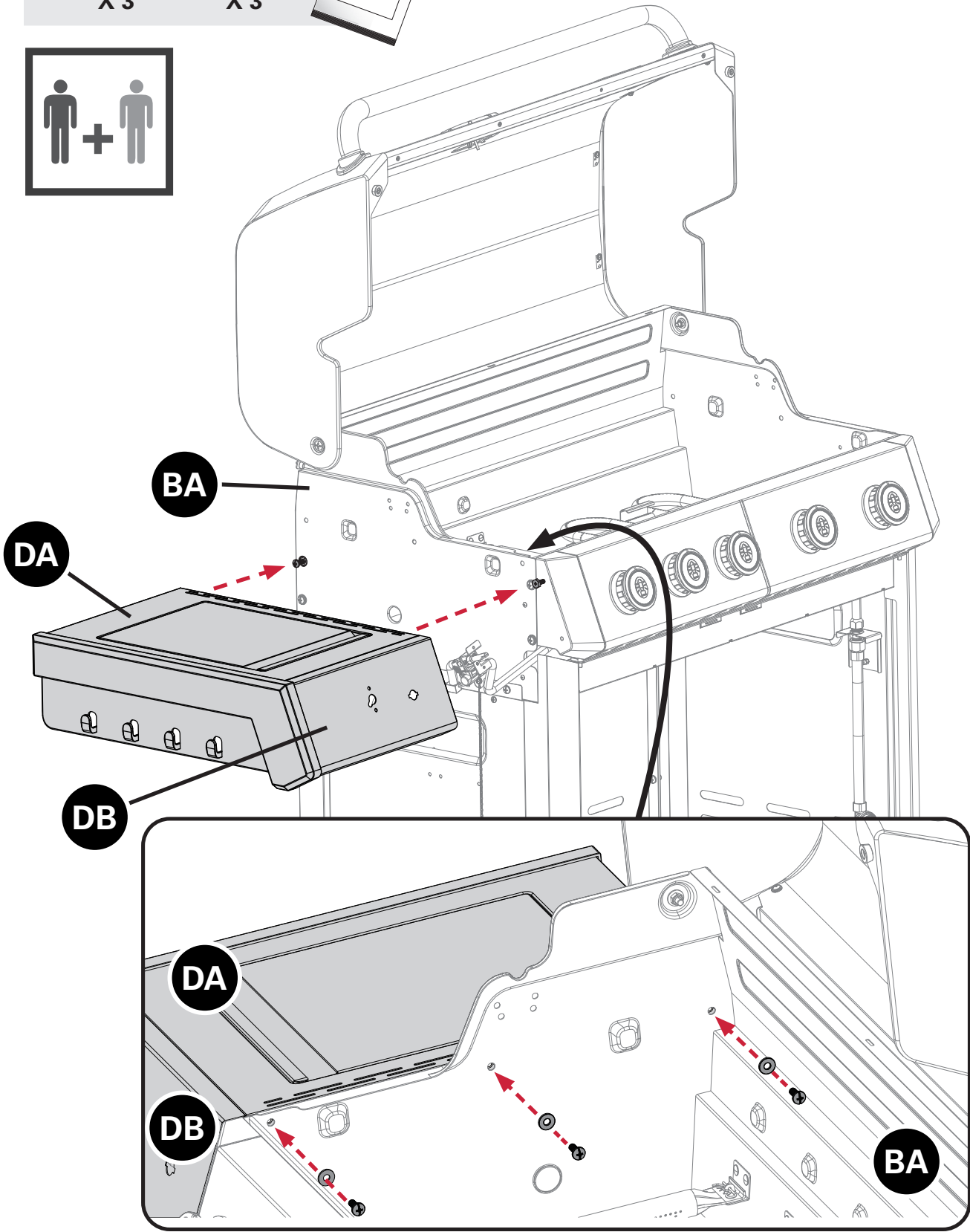

INSTRUCTIONS D'ASSEMBLAGE

11

D.

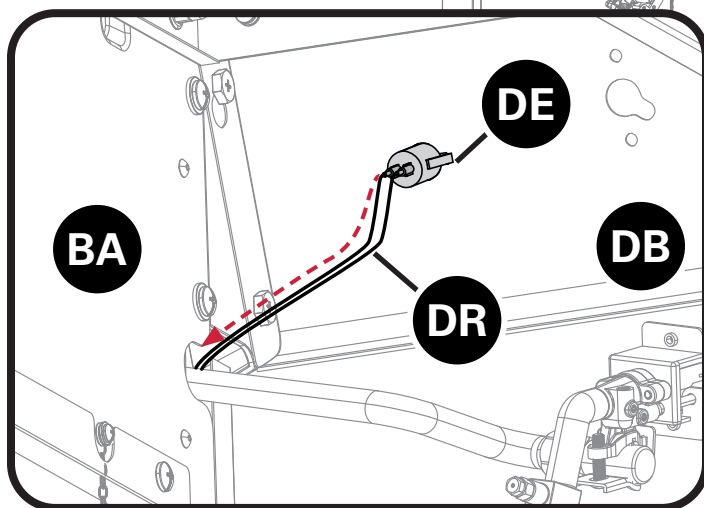
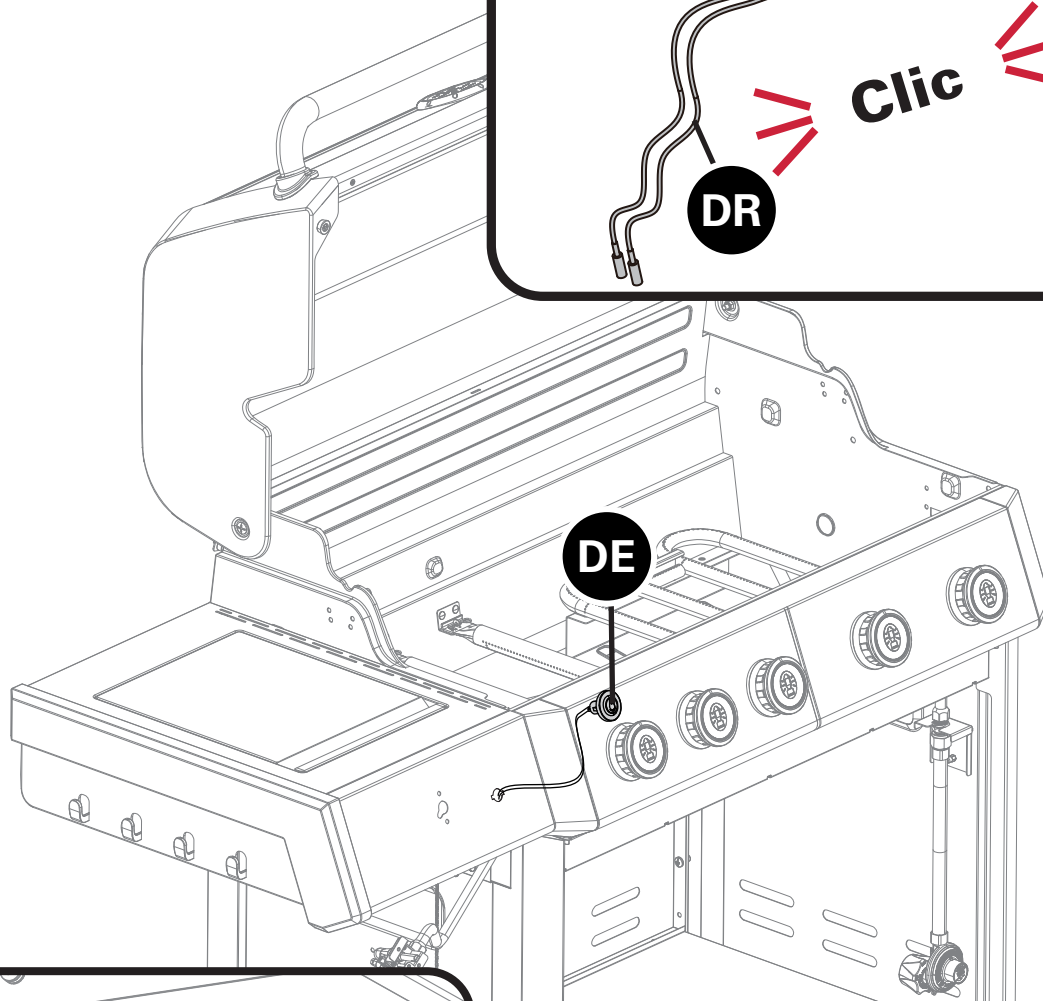
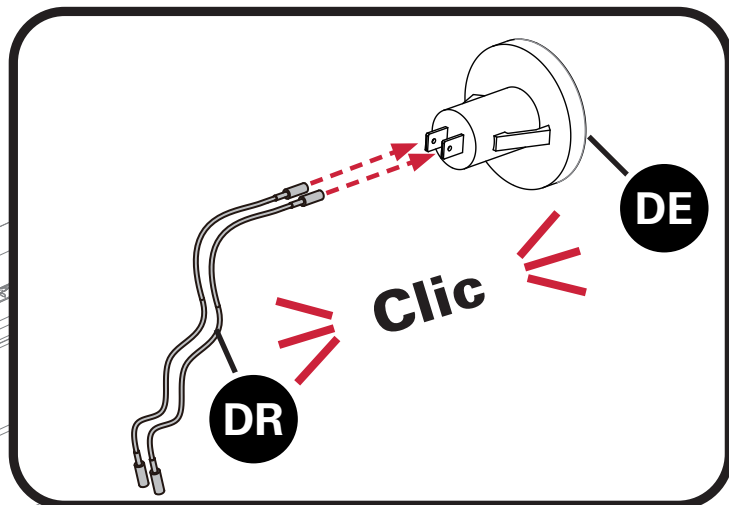

Attention: Faites passer les fils du bouton d'allumage à travers l'ouverture de la boîte du brûleur.

INSTRUCTIONS D'ASSEMBLAGE

11

E.

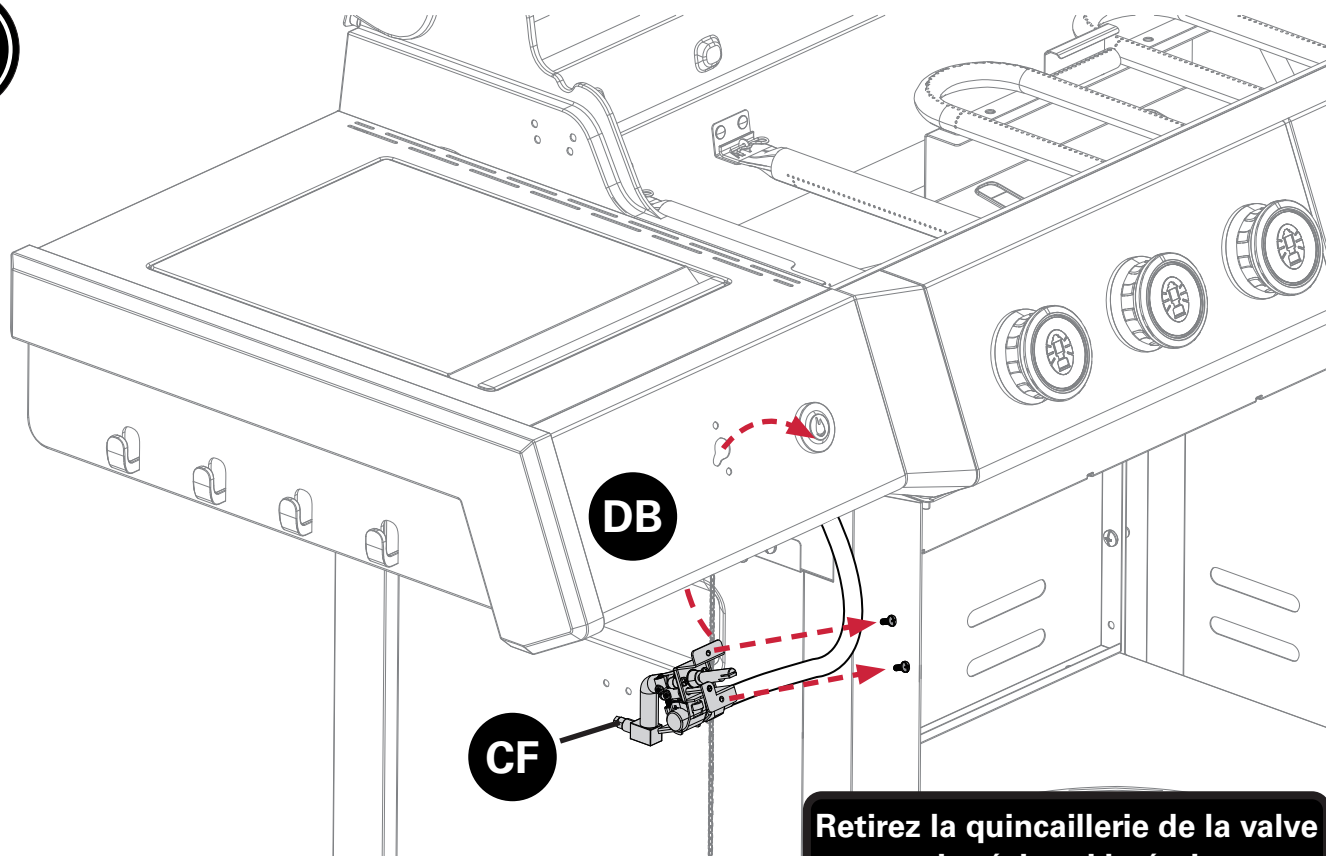

Retirez la quincaillerie de la valve du réchaud latéral.

F.

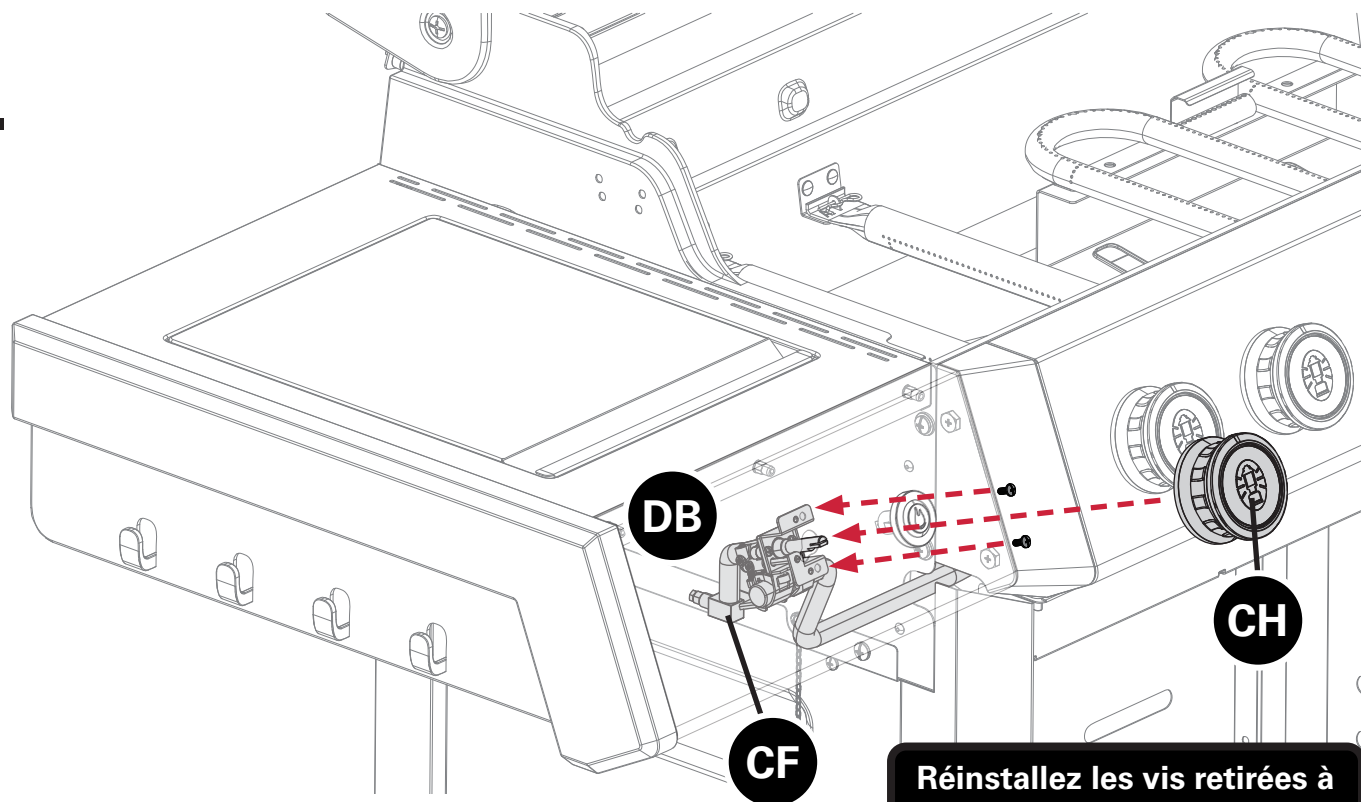

Réinstallez les vis retirées à l'étape 11E.

INSTRUCTIONS D'ASSEMBLAGE

11

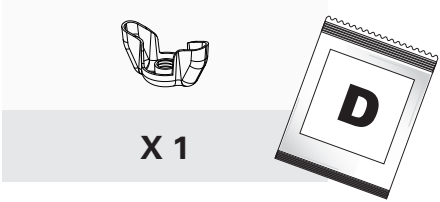

G.

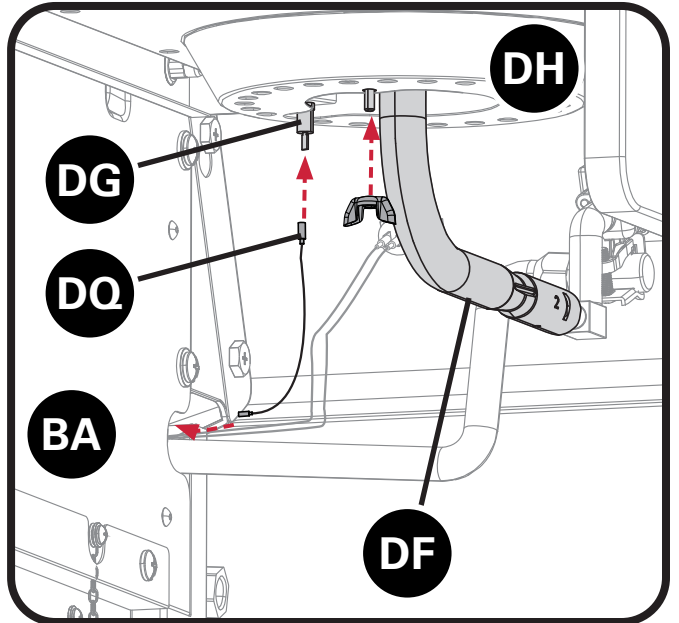
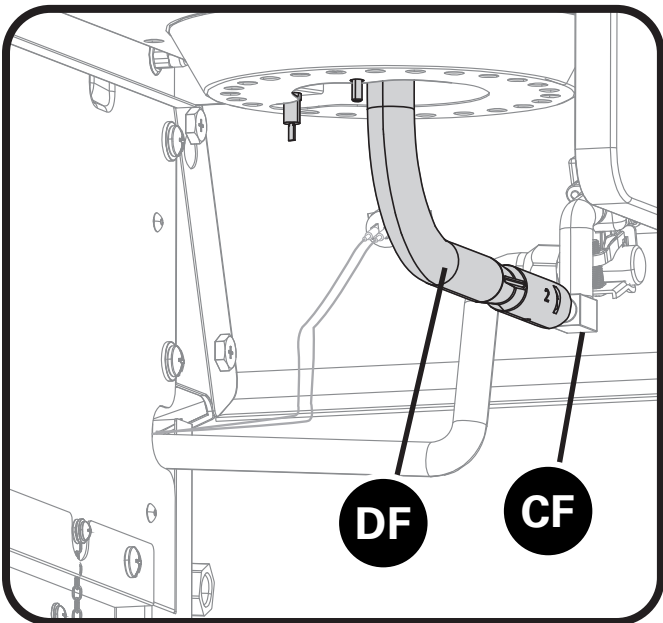
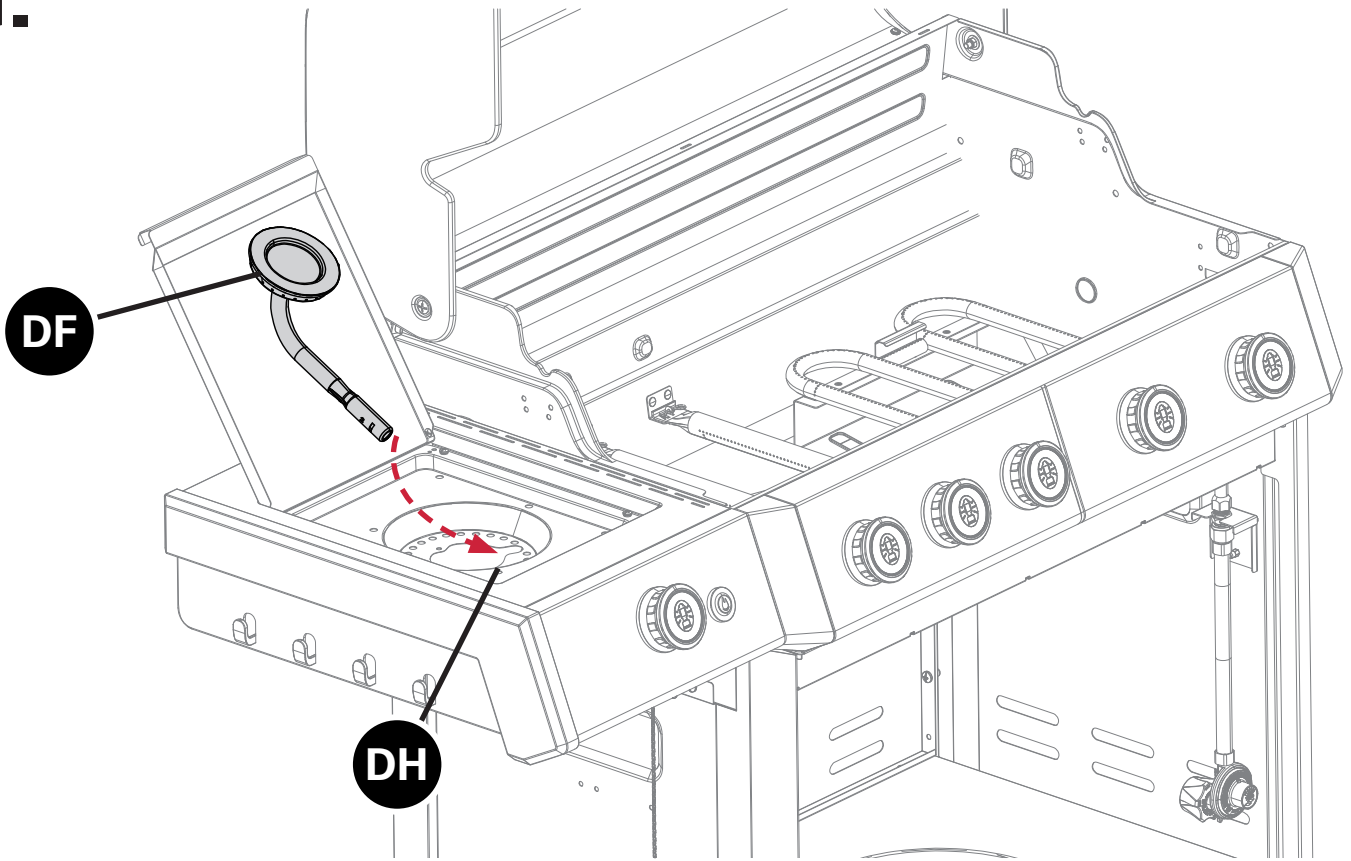

INSTRUCTIONS D'ASSEMBLAGE

11

H.

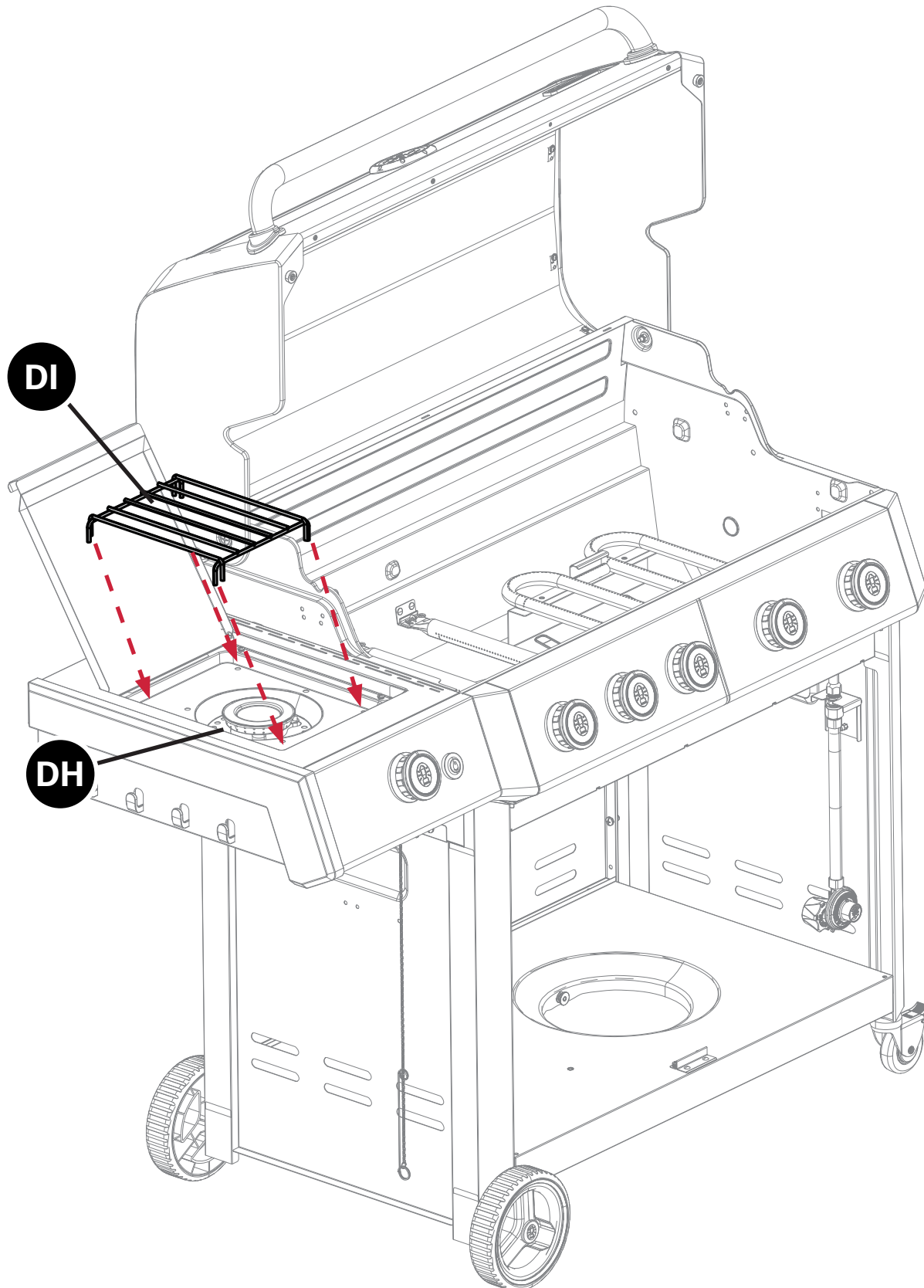

INSTRUCTIONS D'ASSEMBLAGE

12

		
X 4	X 4	

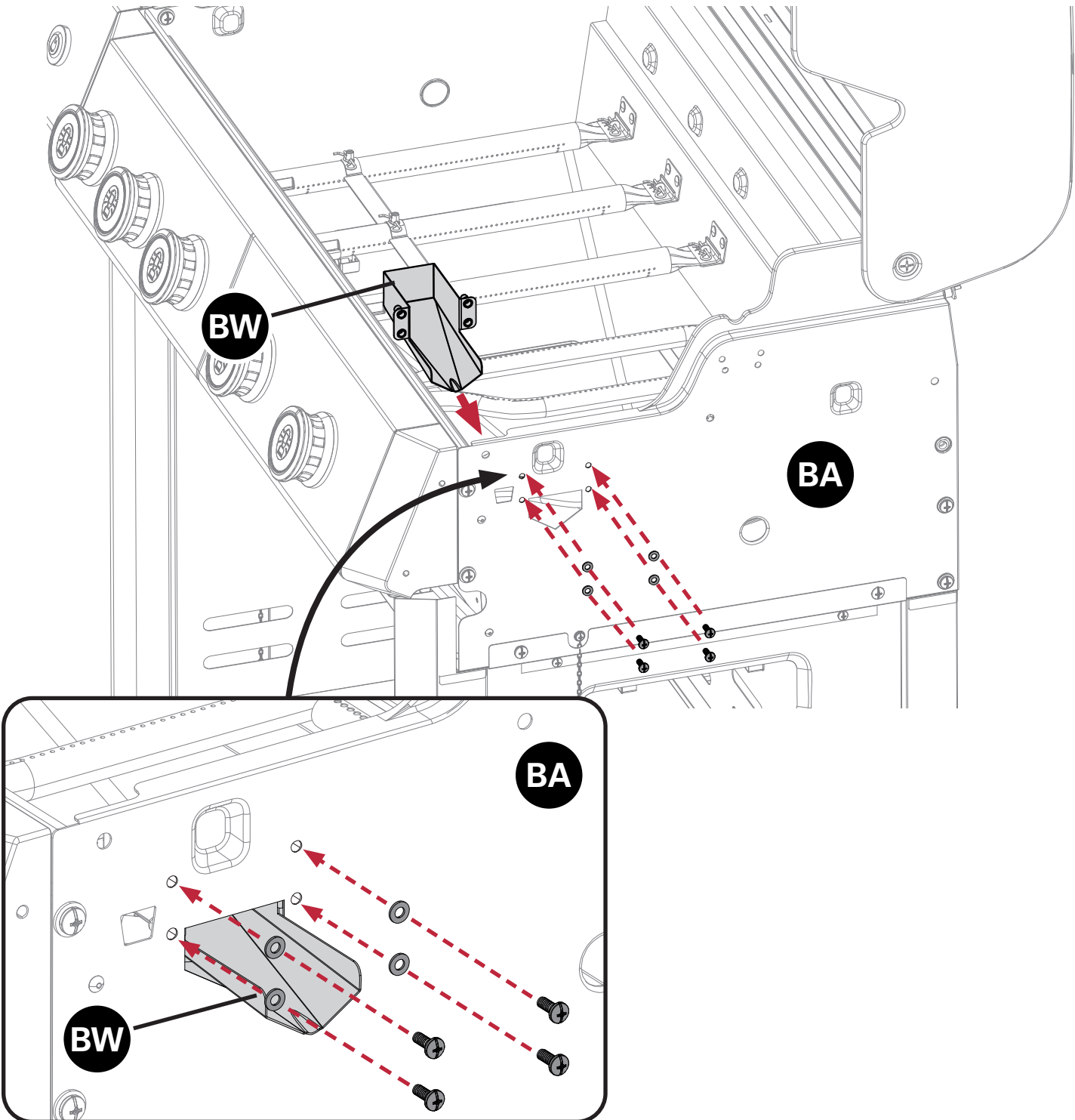

INSTRUCTIONS D'ASSEMBLAGE

13

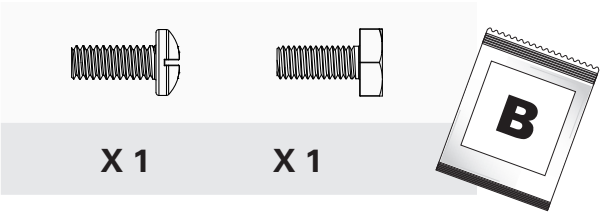

A.

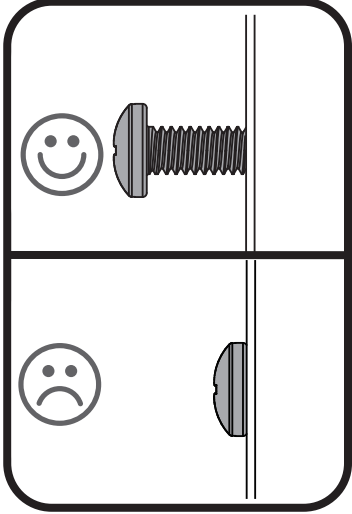
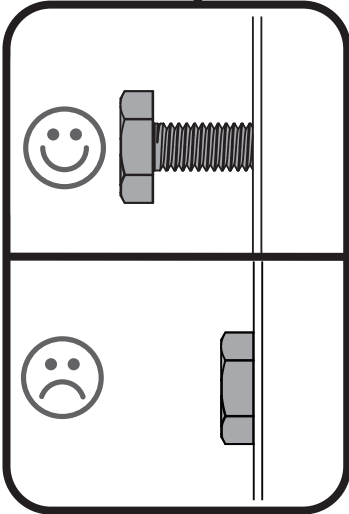
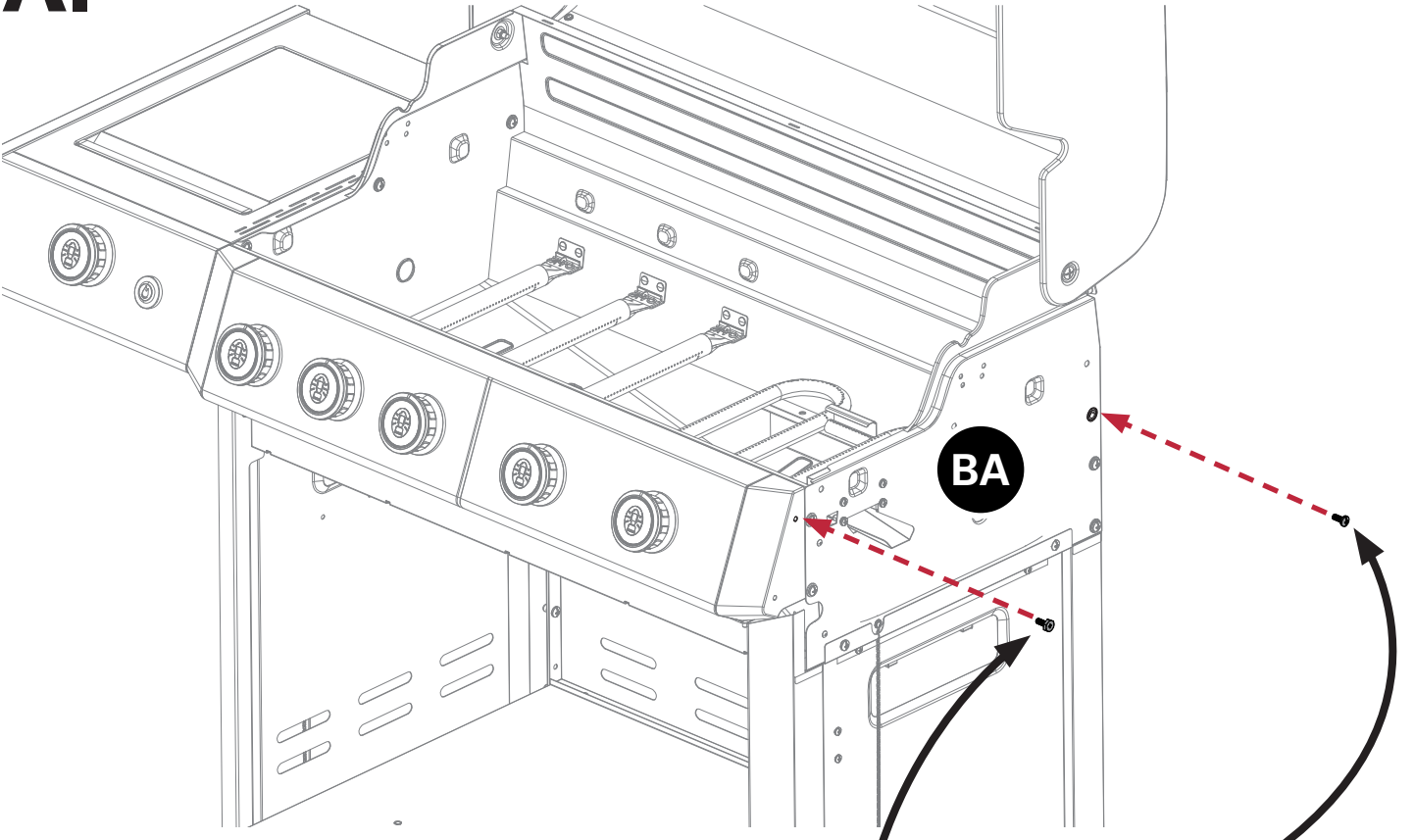

Ne serrez pas les vis.

INSTRUCTIONS D'ASSEMBLAGE

13

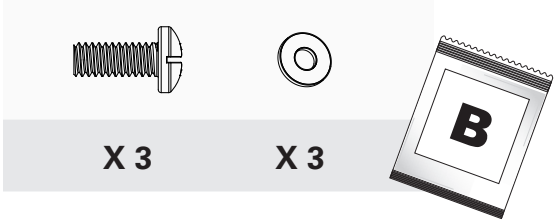

B.

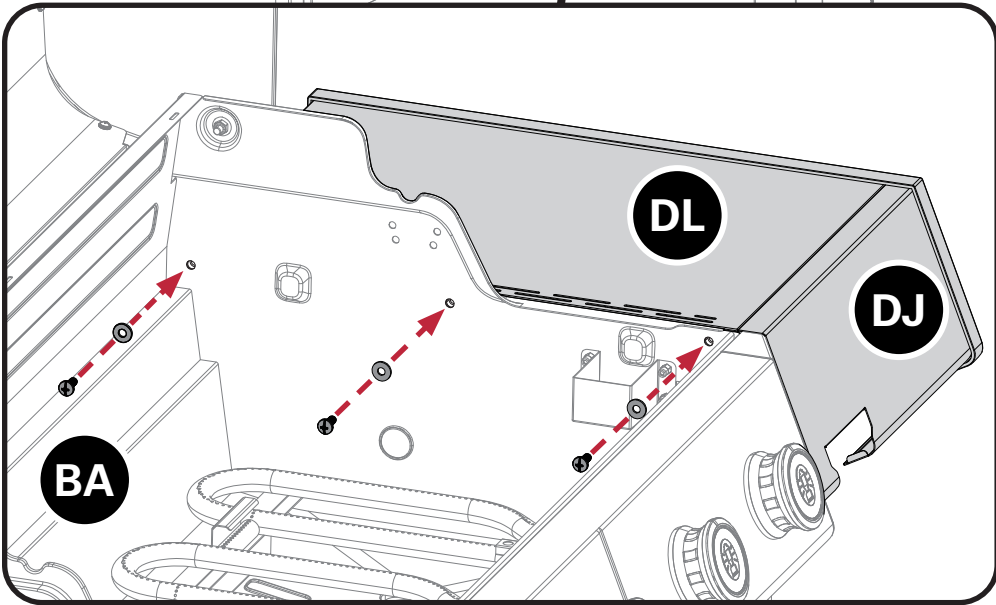
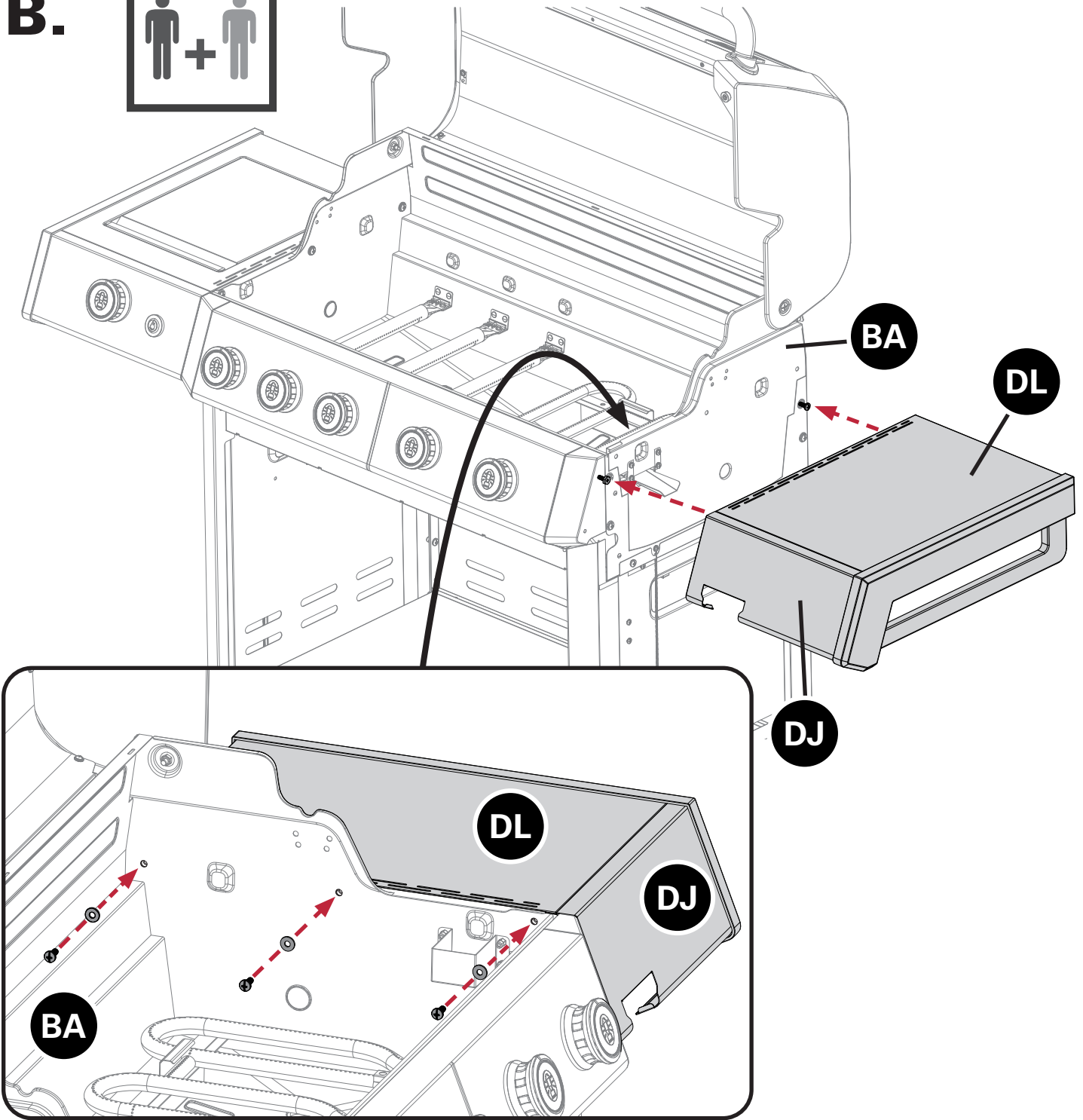

INSTRUCTIONS D'ASSEMBLAGE

13

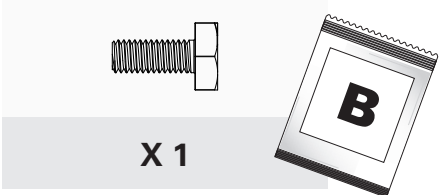

C.

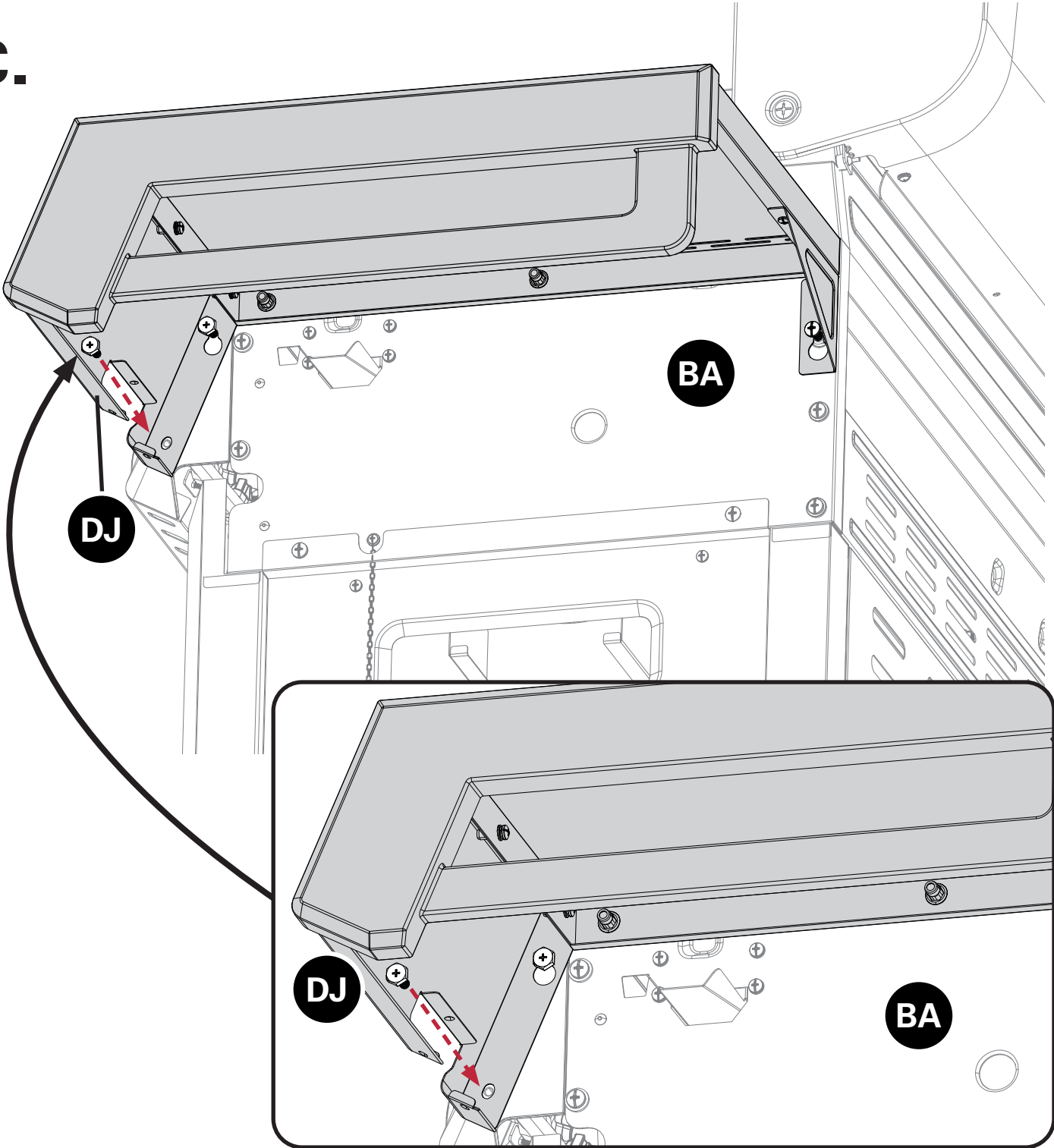

Serrez toutes les vis.

INSTRUCTIONS D'ASSEMBLAGE

14



X 2

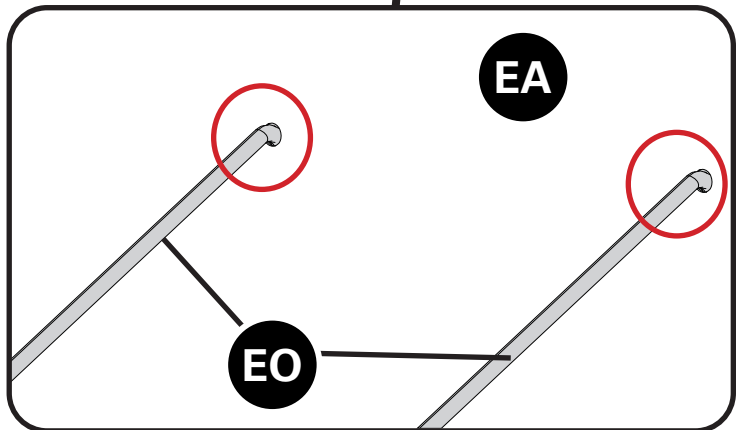
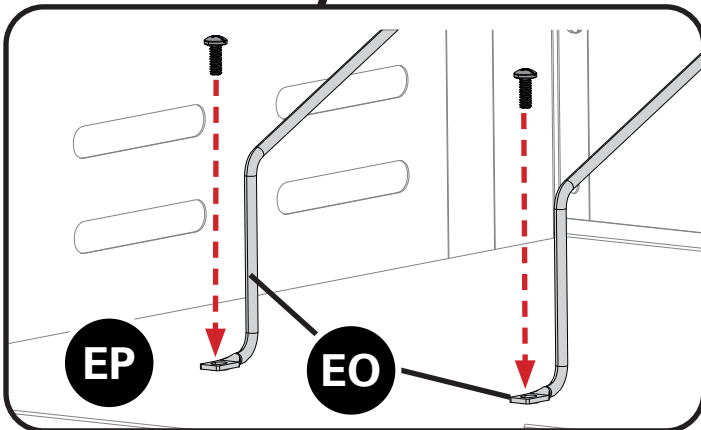
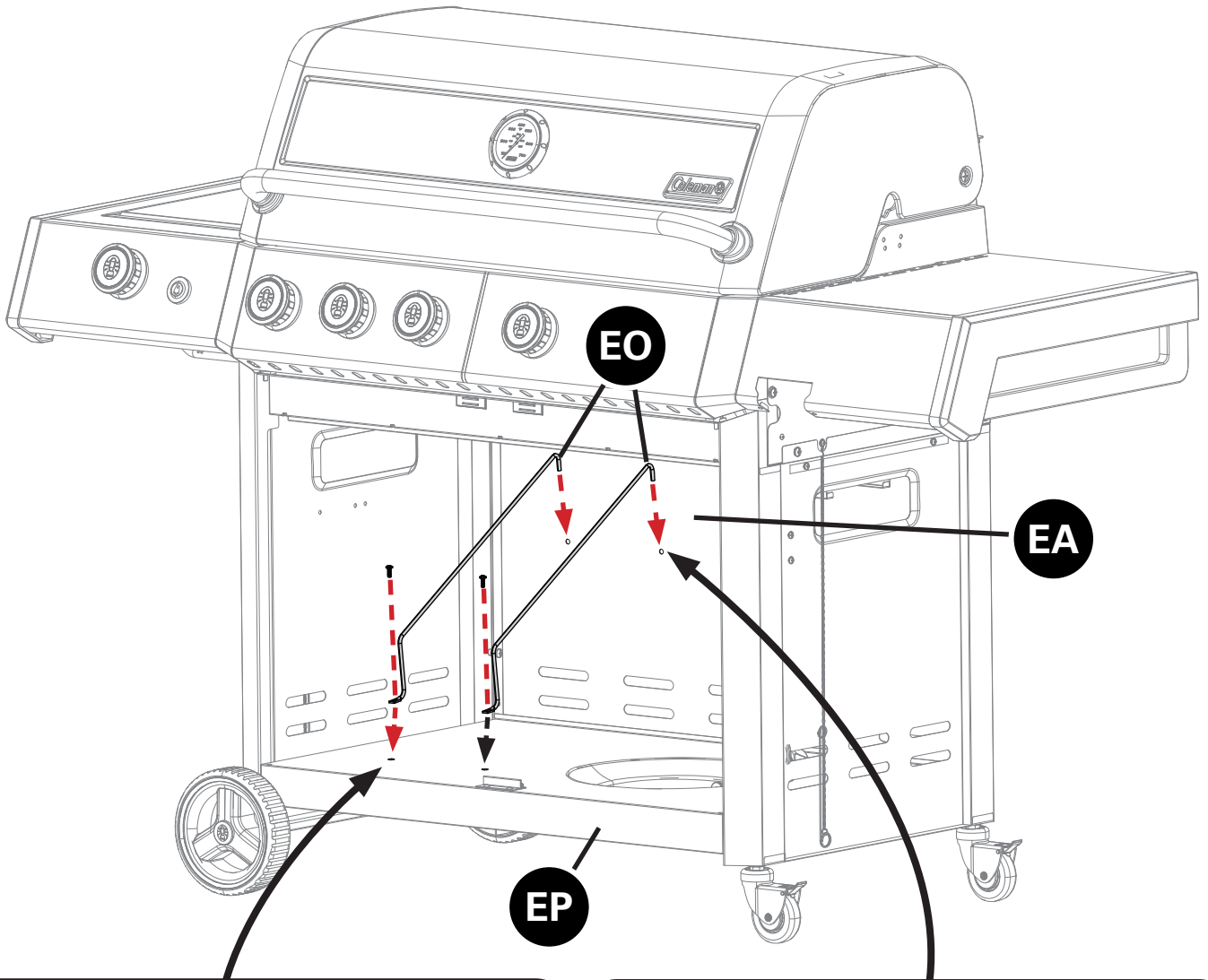

INSTRUCTIONS D'ASSEMBLAGE

15



X 2



X 1



A.

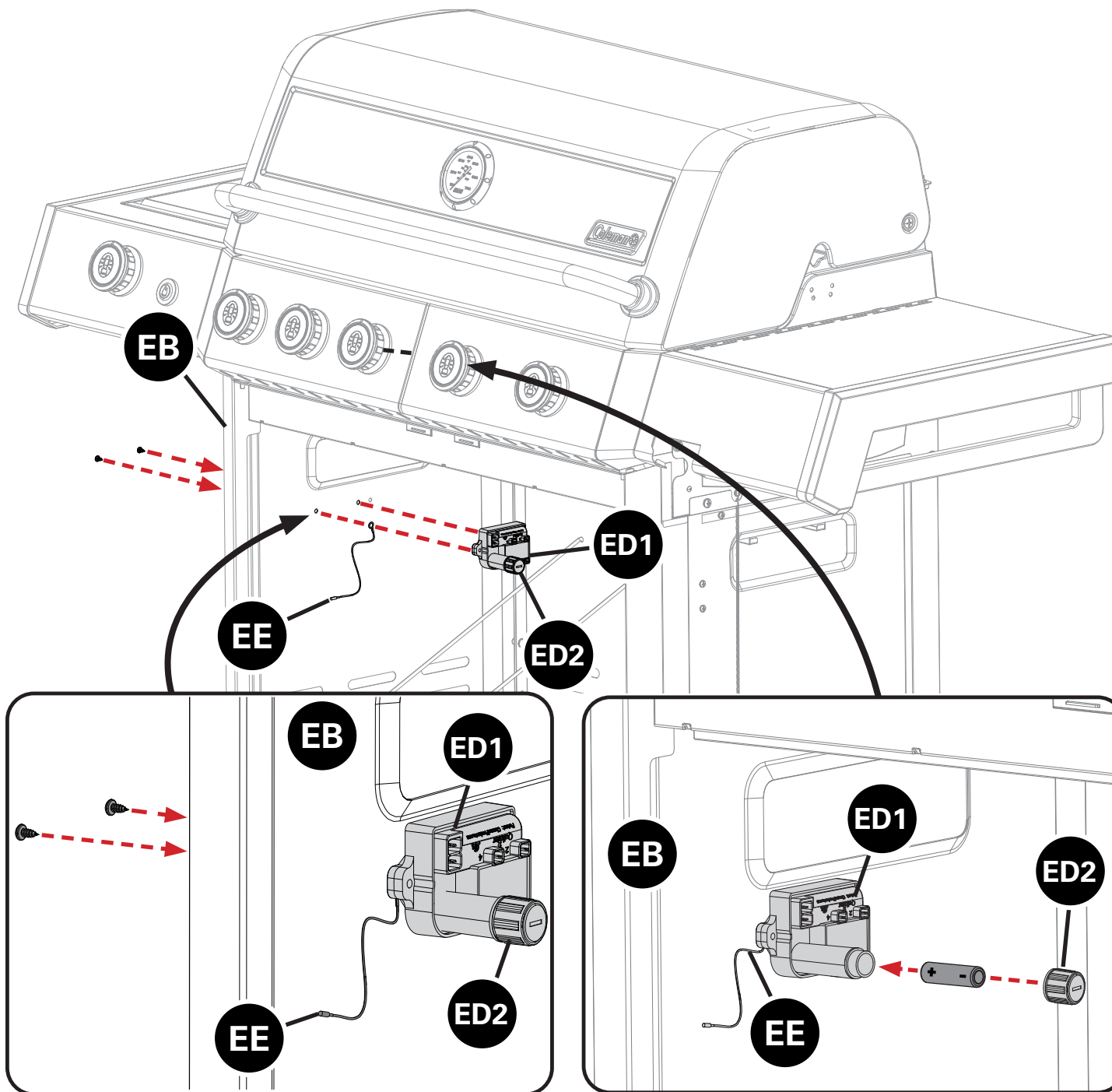

INSTRUCTIONS D'ASSEMBLAGE

15

B.

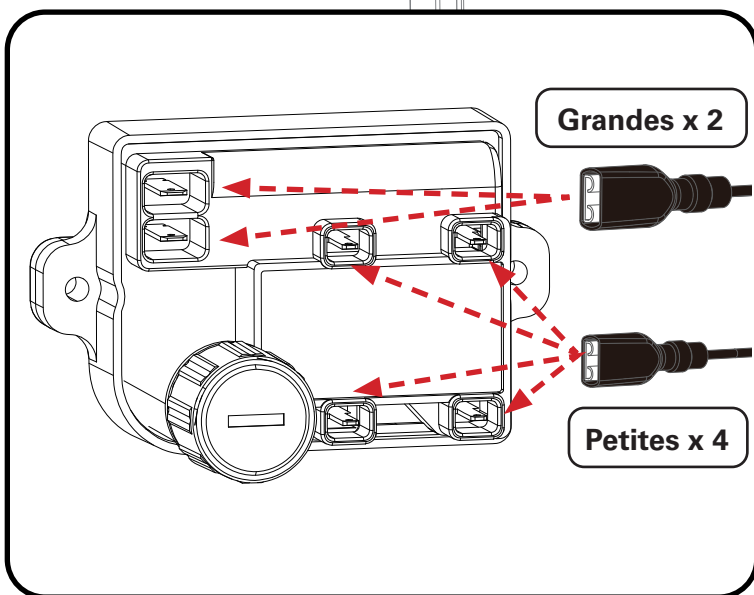
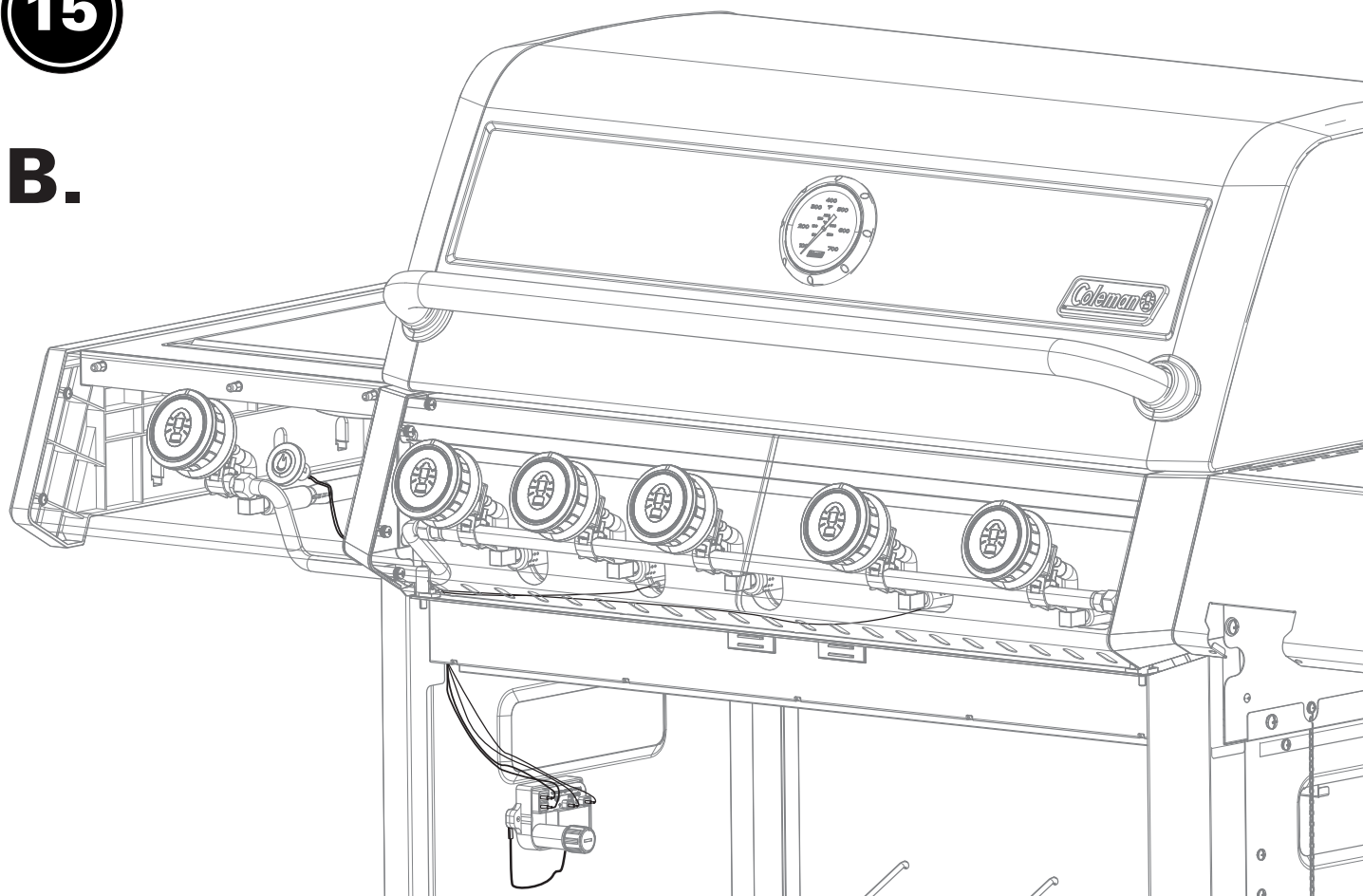

BE	Ensemble d'électrode, brûleur du barbecue Petit fil
BT	Ensemble d'électrode, côté plaque Petit fil
DQ	Fil d'électrode, réchaud latéral Petit fil
DR	Fil d'allumage Grand fil x 2
EE	Fil de mise à la terre Petit fil

Si elles ne sont pas visibles, les fils d'électrode se trouvent derrière le panneau de commande.

Conseil : Tenez fermement les fils entre le pouce et l'index. Insérez chaque fil dans la borne correspondante jusqu'à ce qu'une connexion solide soit établie.

INSTRUCTIONS D'ASSEMBLAGE

16



X 4



EJ

Gauche

A.

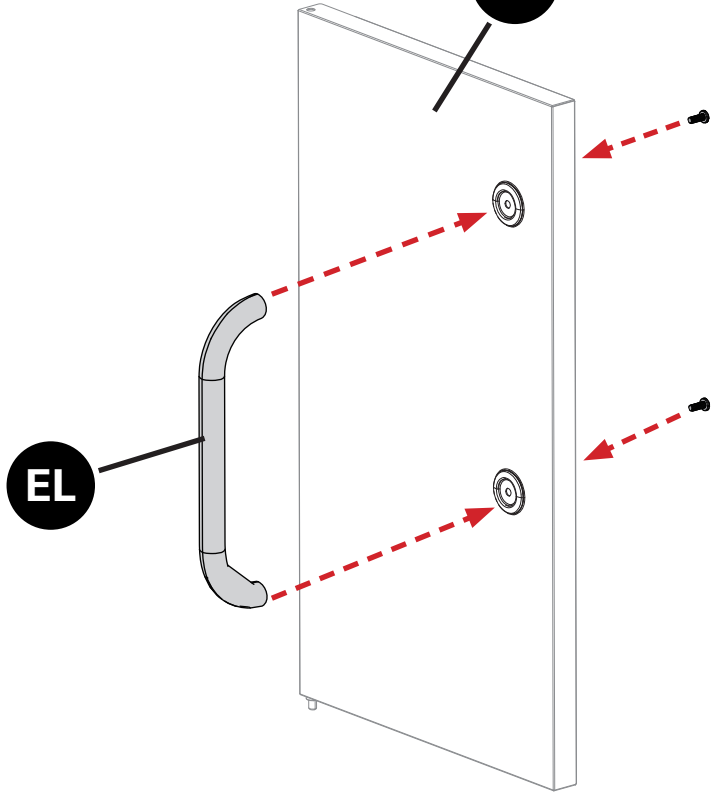

B.

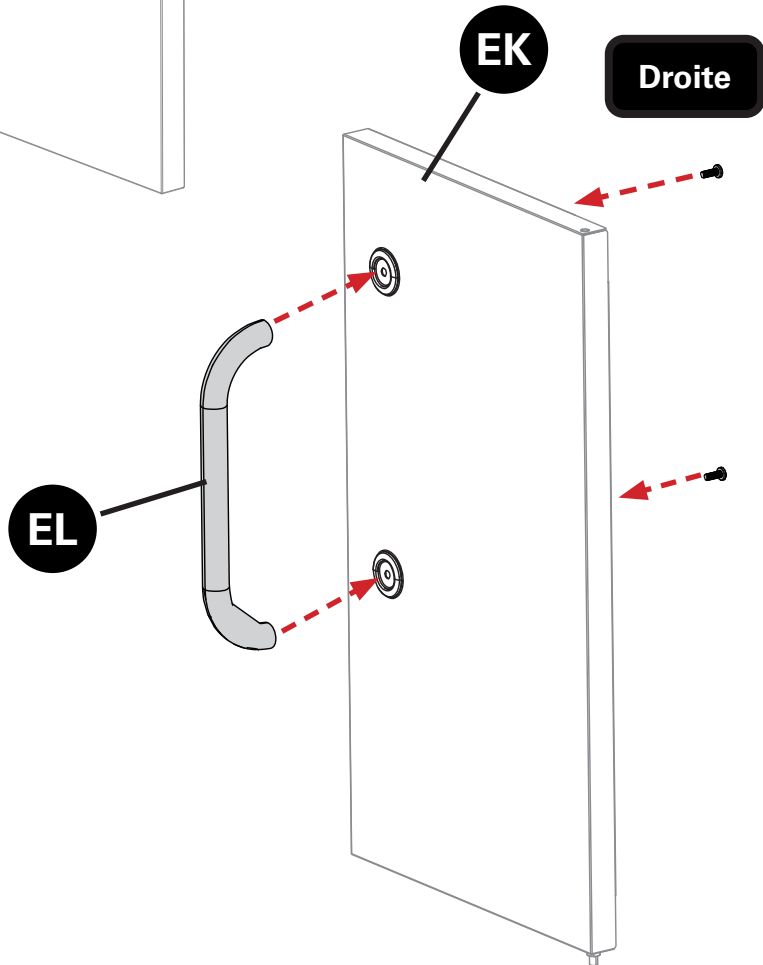

INSTRUCTIONS D'ASSEMBLAGE

16

C.

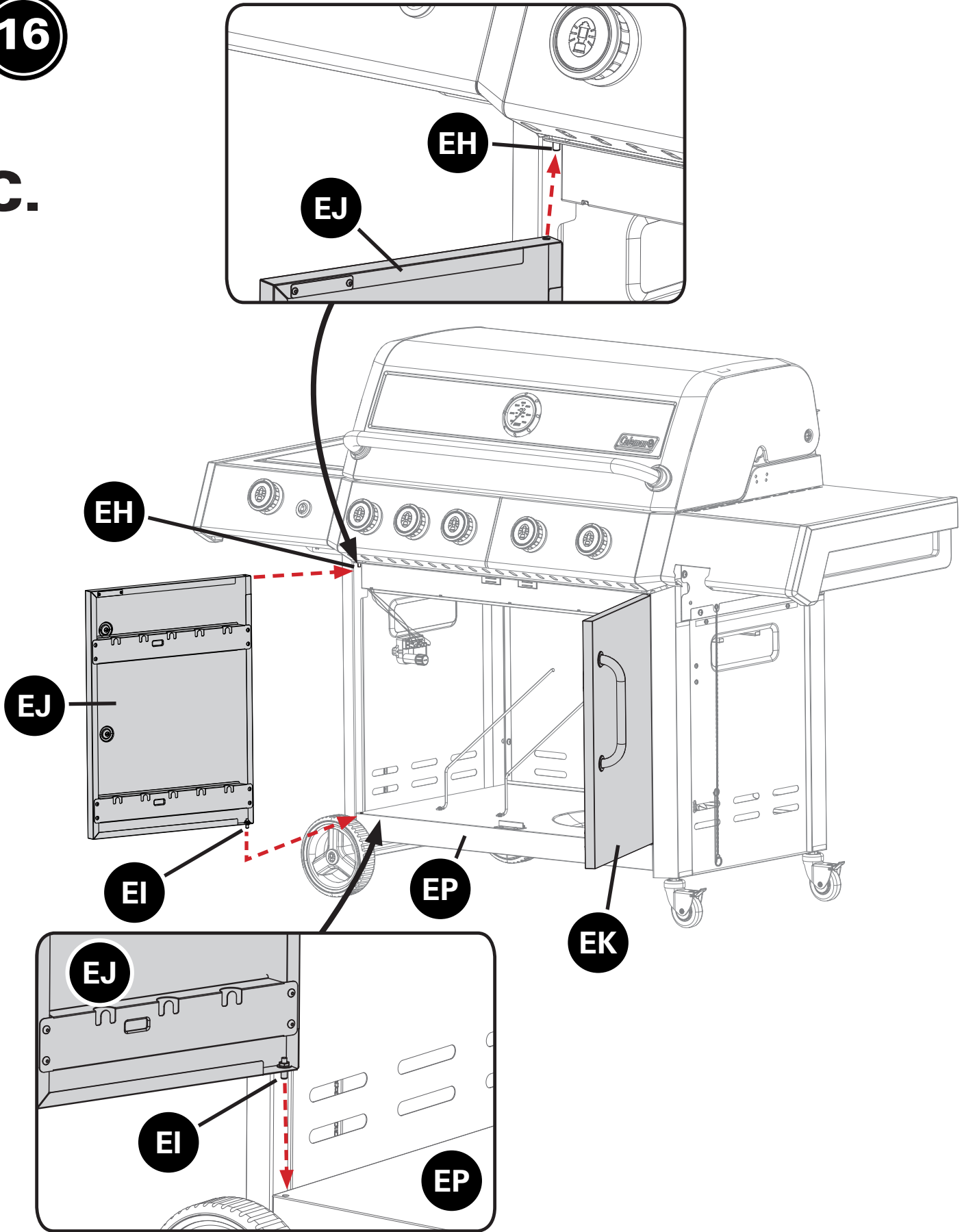

16

D.

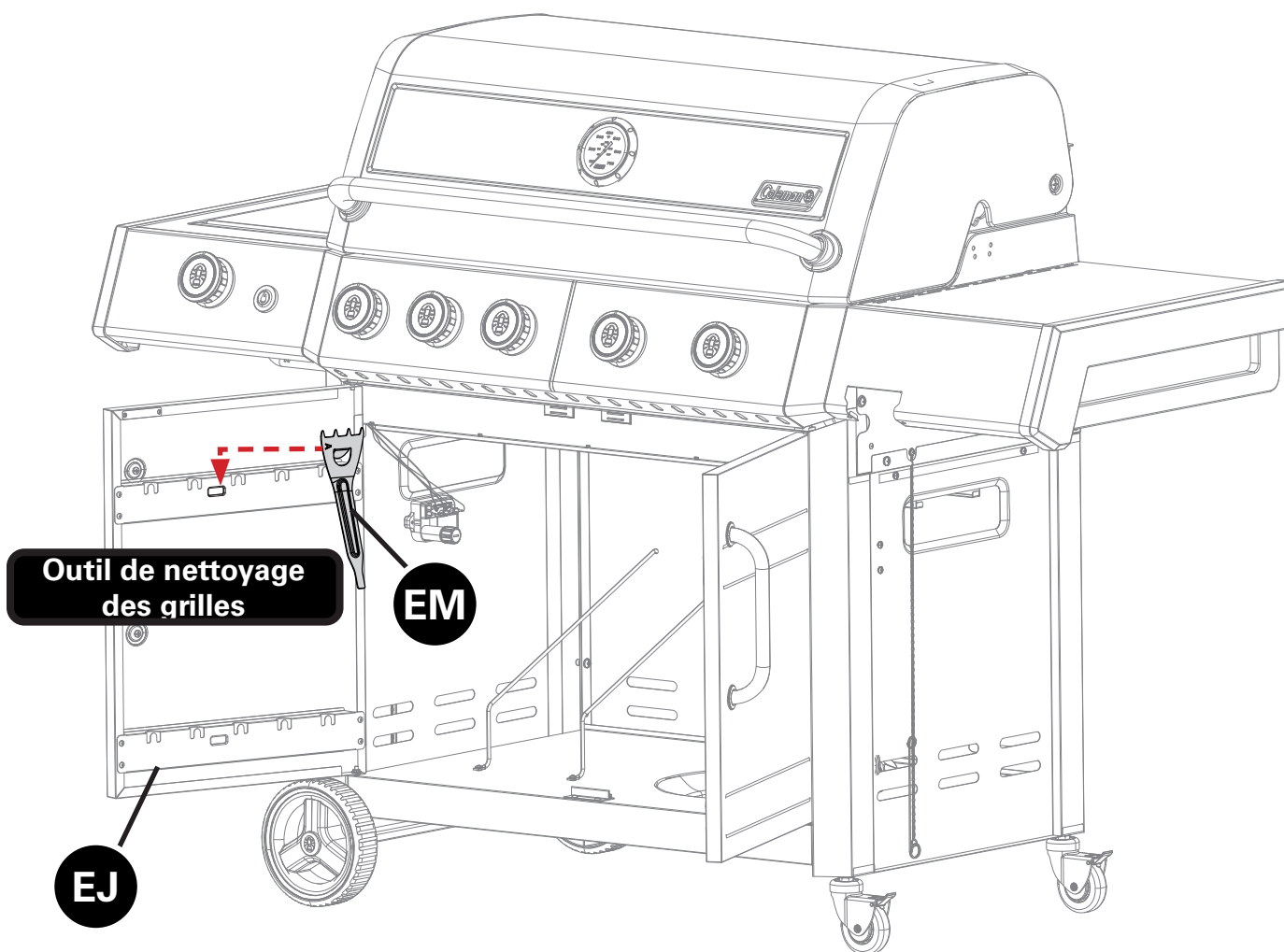

INSTRUCTIONS D'ASSEMBLAGE



CONVERTIBLE VALVE SYSTEM^{MC}

ATTENTION:

Votre modèle est équipé du SYSTÈME DE SOUPE CONVERTIBLE. Si vous souhaitez convertir votre barbecue du propane au gaz naturel, vous aurez besoin du Kit de Conversion Gaz Naturel pour Système de Soupape Convertible (085-2261-4).

Avant de commencer les étapes 17 à 24, assurez-vous de suivre les instructions décrites dans le manuel d'instructions du SYSTÈME DE SOUPE CONVERTIBLE qui accompagnait le kit.

17

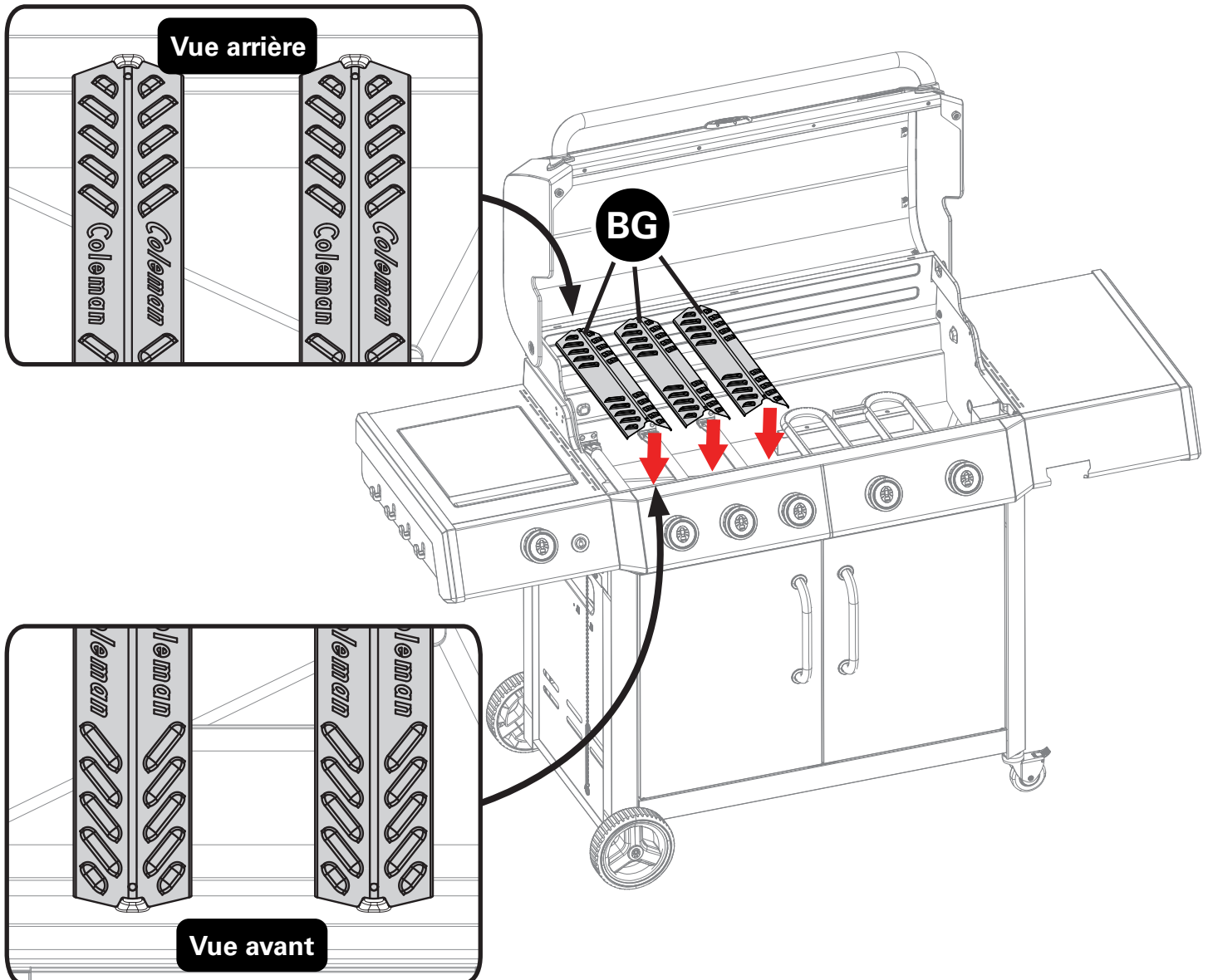

INSTRUCTIONS D'ASSEMBLAGE

18

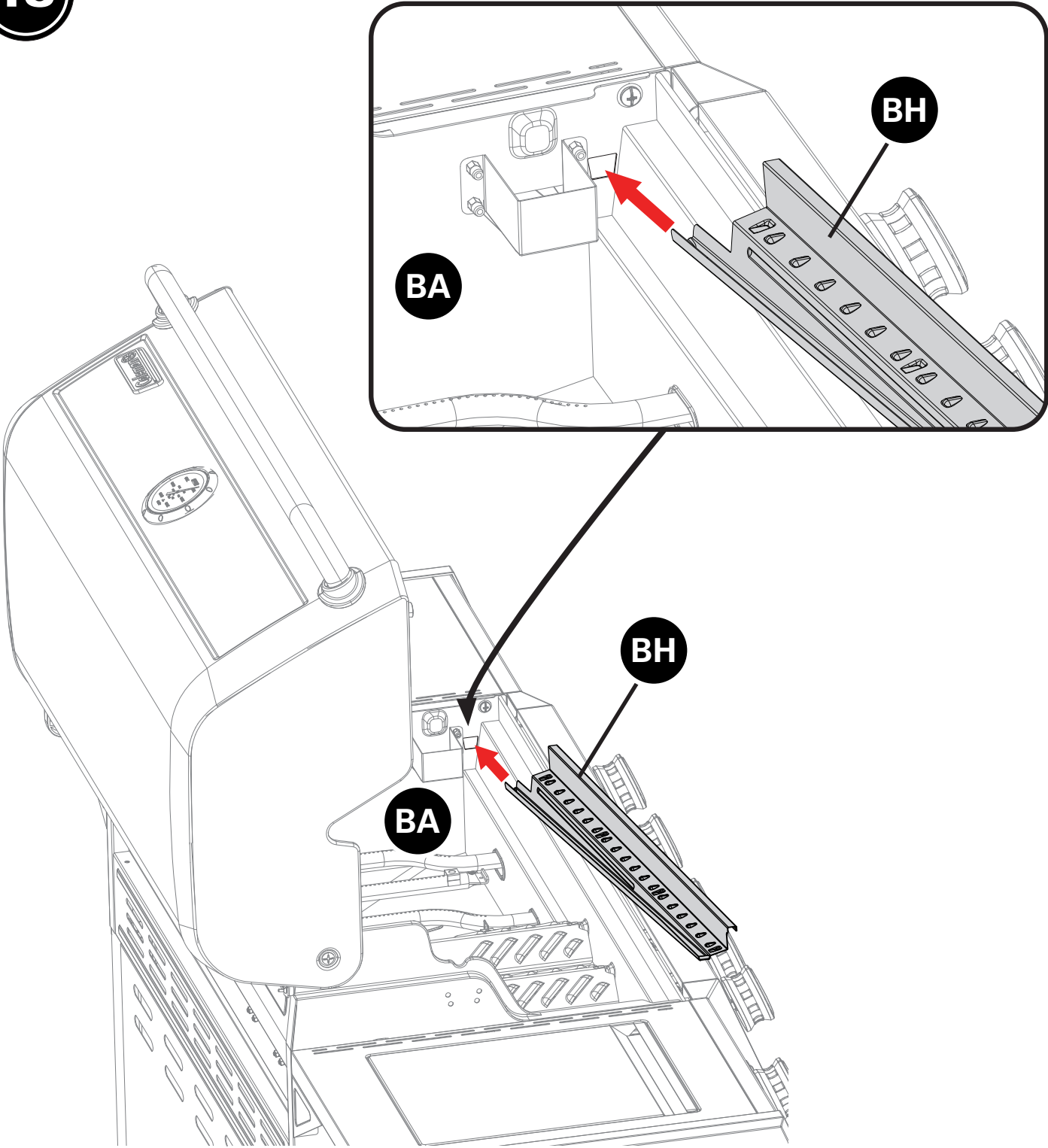

INSTRUCTIONS D'ASSEMBLAGE

19

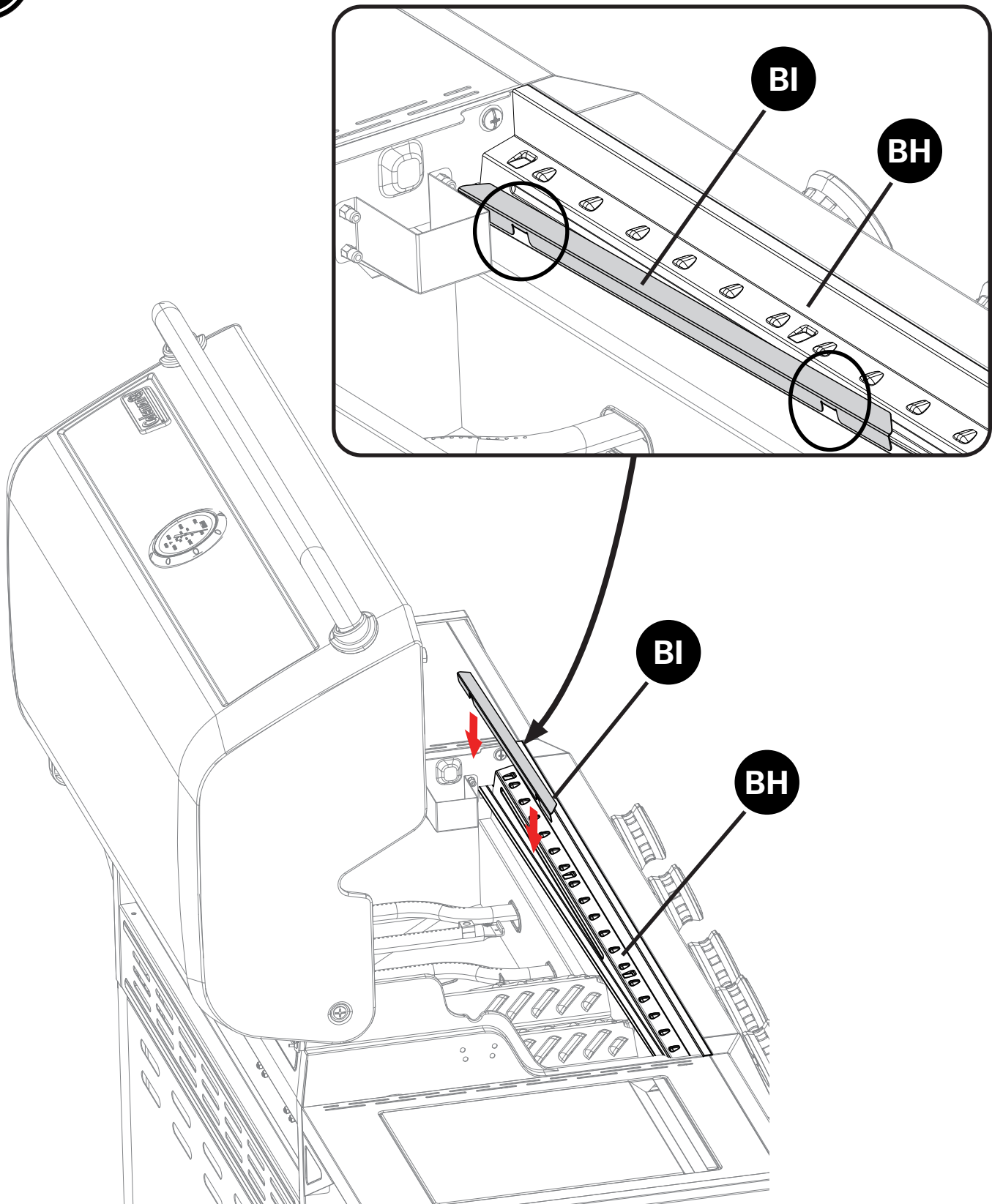

INSTRUCTIONS D'ASSEMBLAGE

20

**⚠ ATTENTION:
EMPLER LES GRILLES AVANT LE
POSITIONNEMENT.**

Grille de cuisson supérieure :
BJ - Grille de cuisson en fonte
émaillée

Grille de cuisson inférieure :
BK - Grille de cuisson en acier
estampé

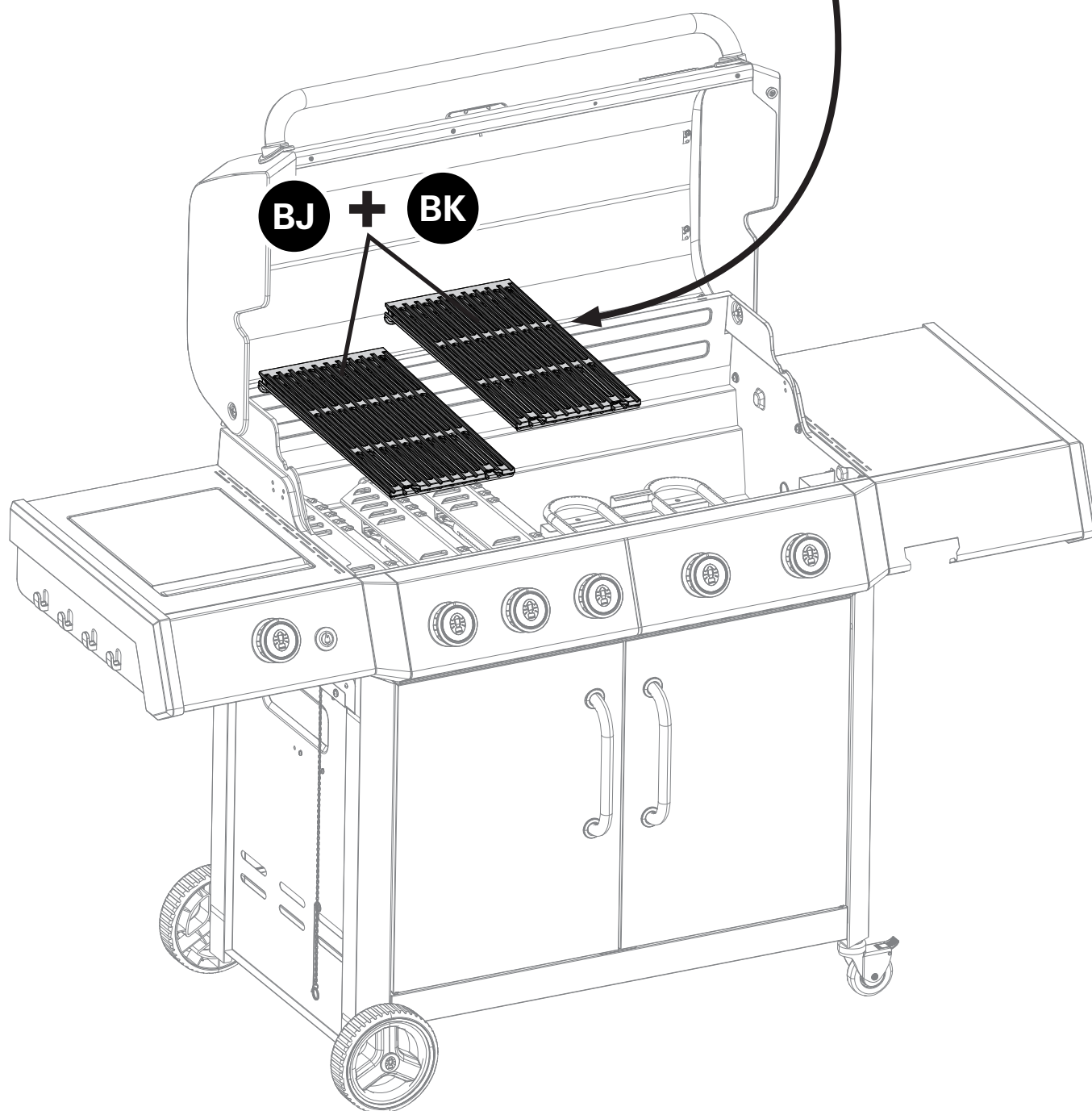
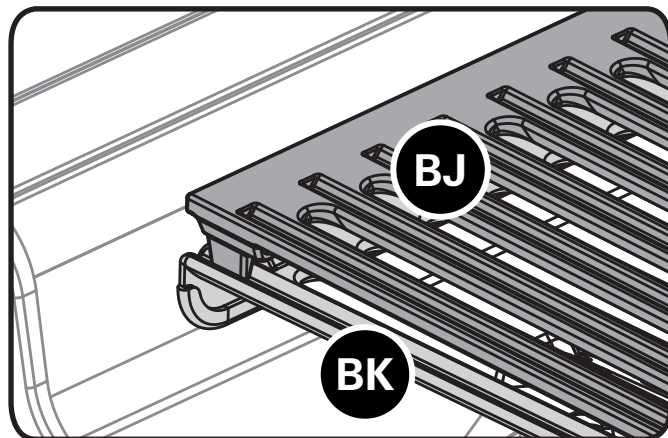

INSTRUCTIONS D'ASSEMBLAGE

21

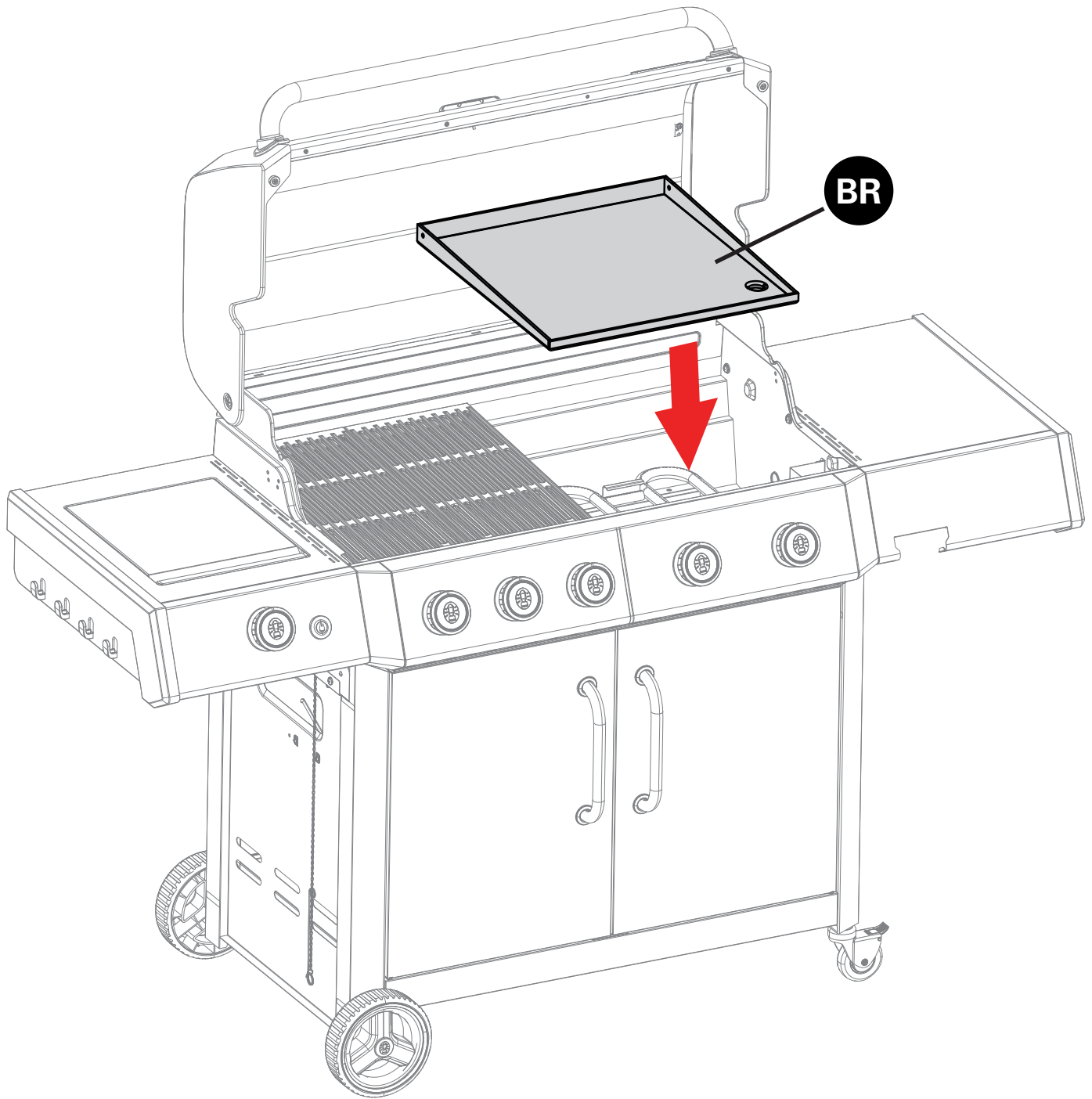

INSTRUCTIONS D'ASSEMBLAGE

22

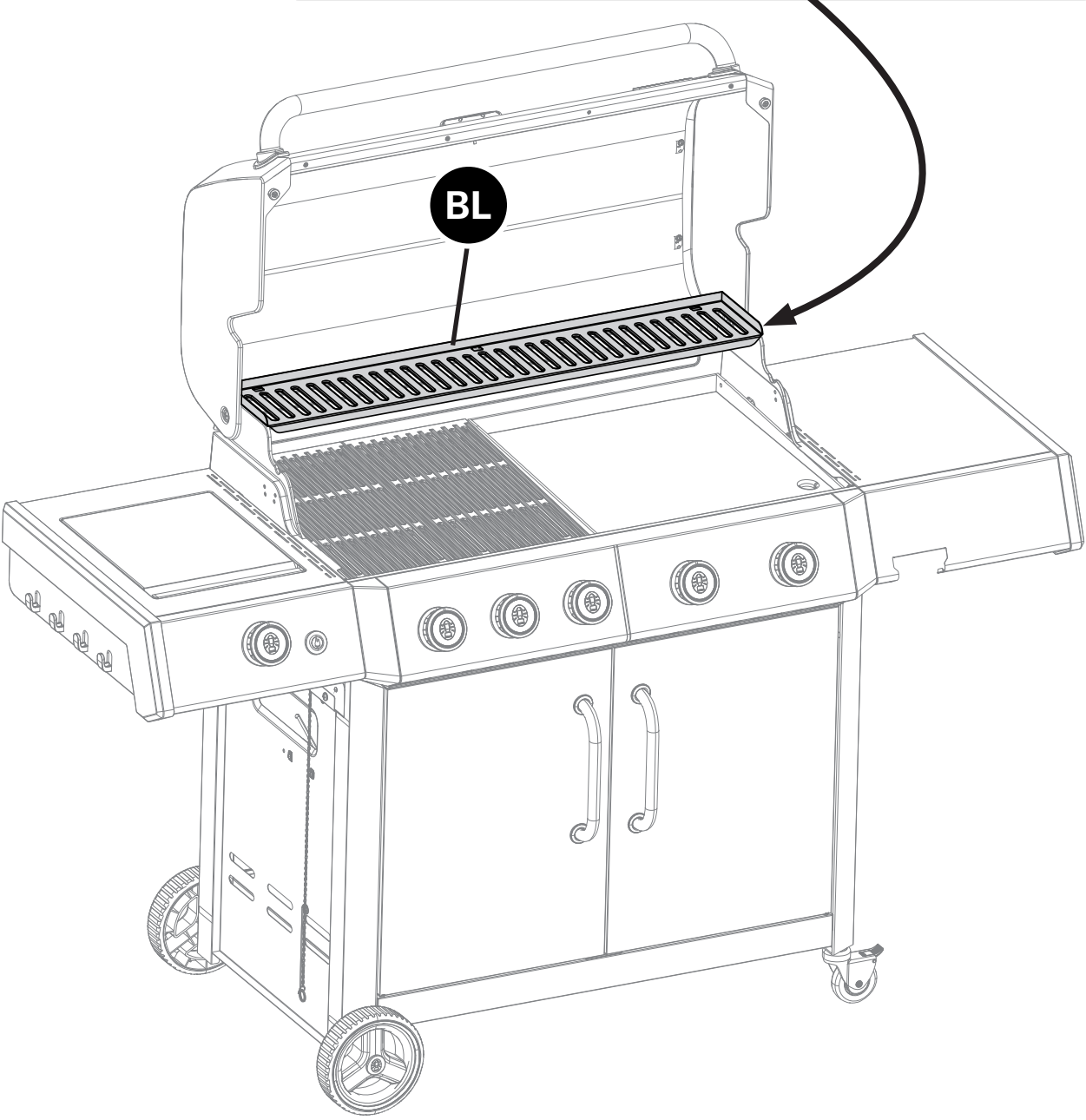
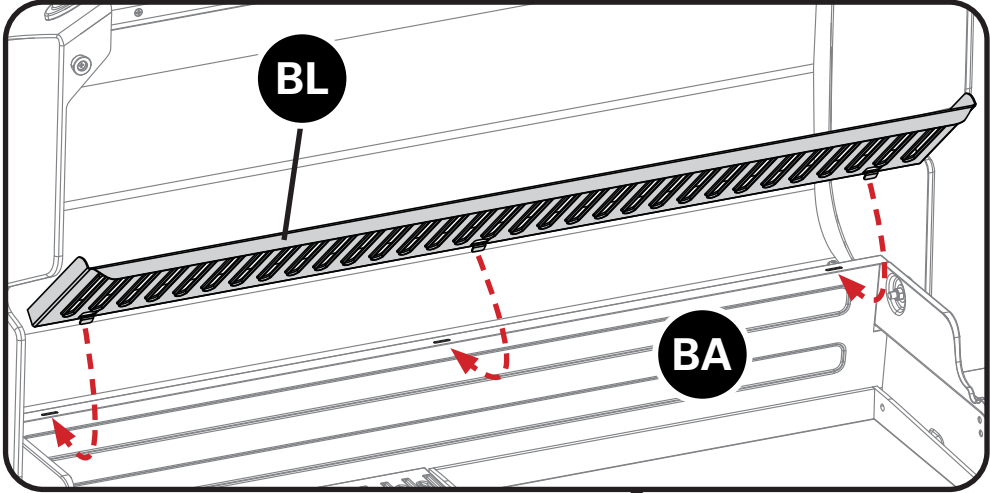

INSTRUCTIONS D'ASSEMBLAGE

23

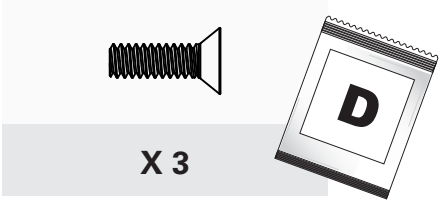

A.

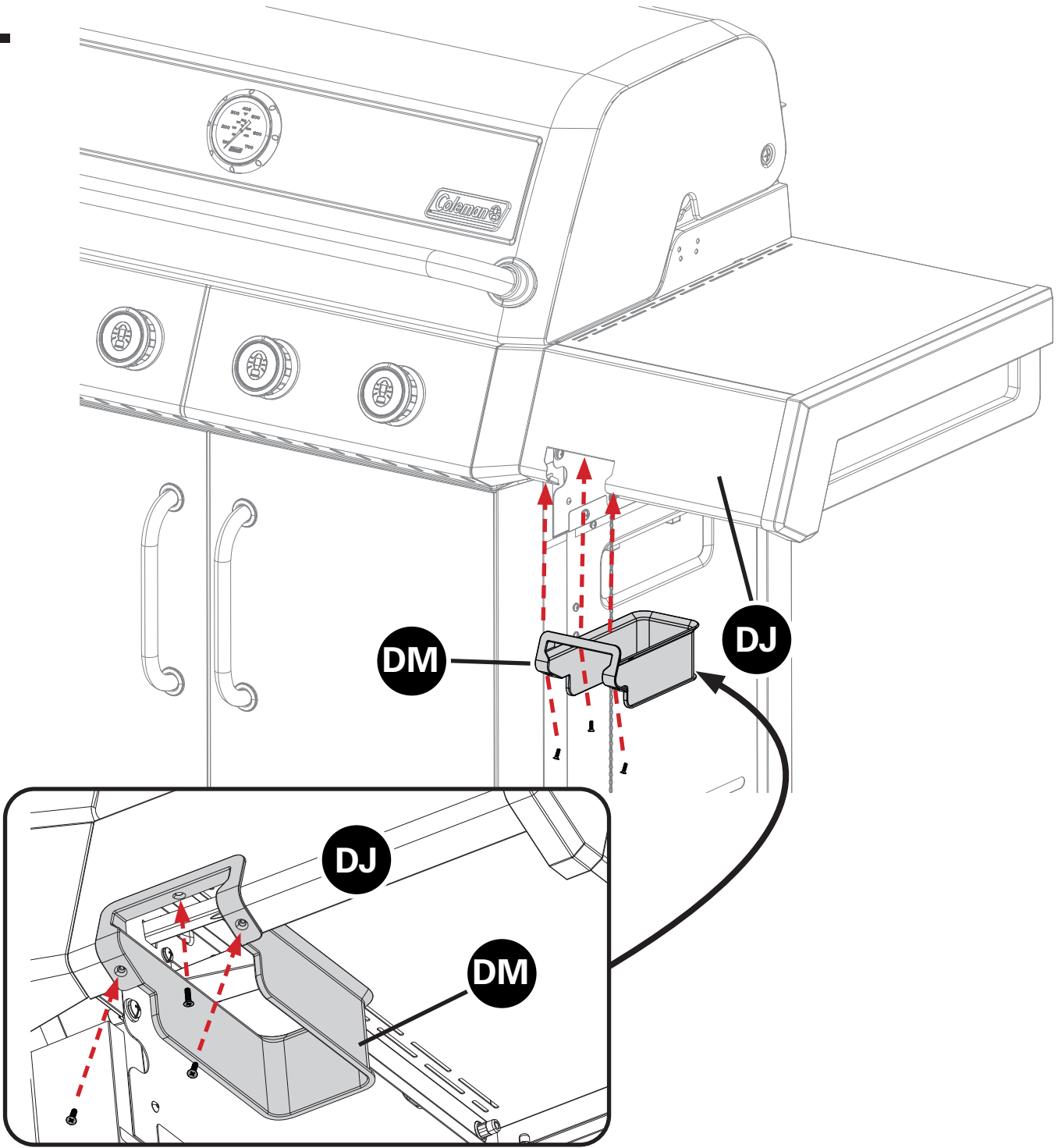

INSTRUCTIONS D'ASSEMBLAGE

23

B.

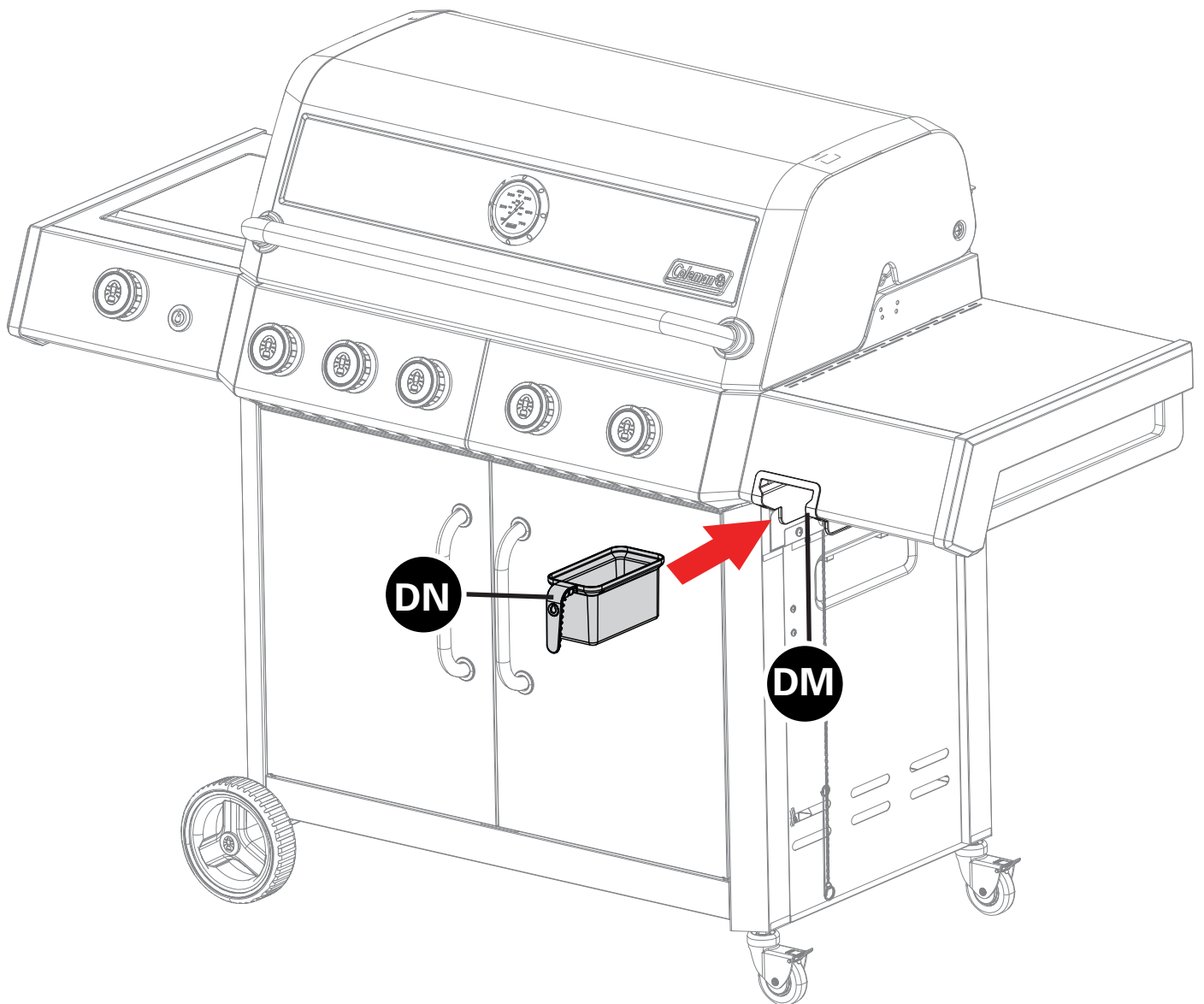

24

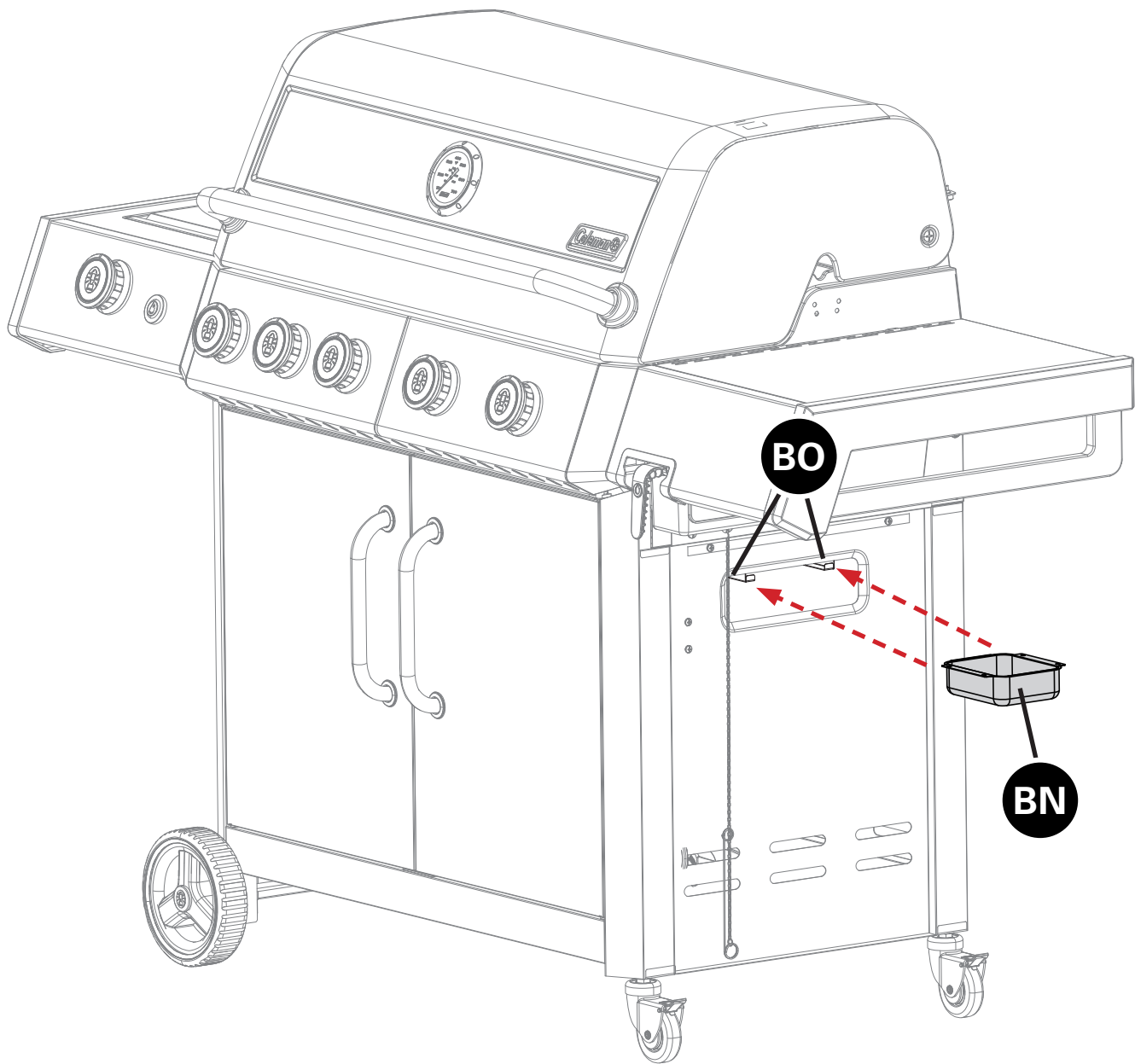

INSTRUCTIONS D'ASSEMBLAGE

25

**SEULEMENT POUR LES MODÈLES À GAZ PROPANE.
POUR LE MODÈLE À GAZ NATUREL, VOIR LA PAGE SUIVANTE.**

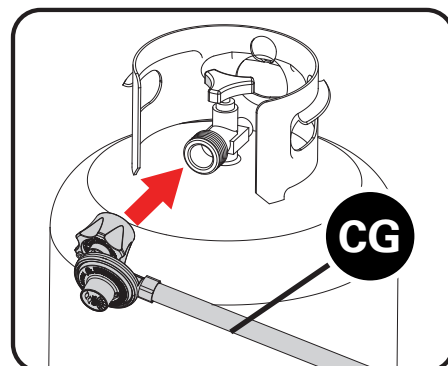
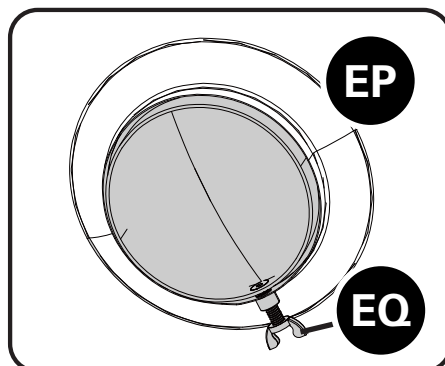
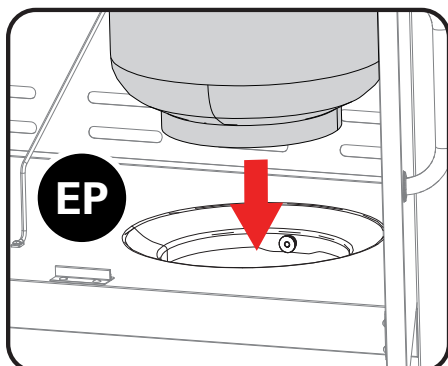
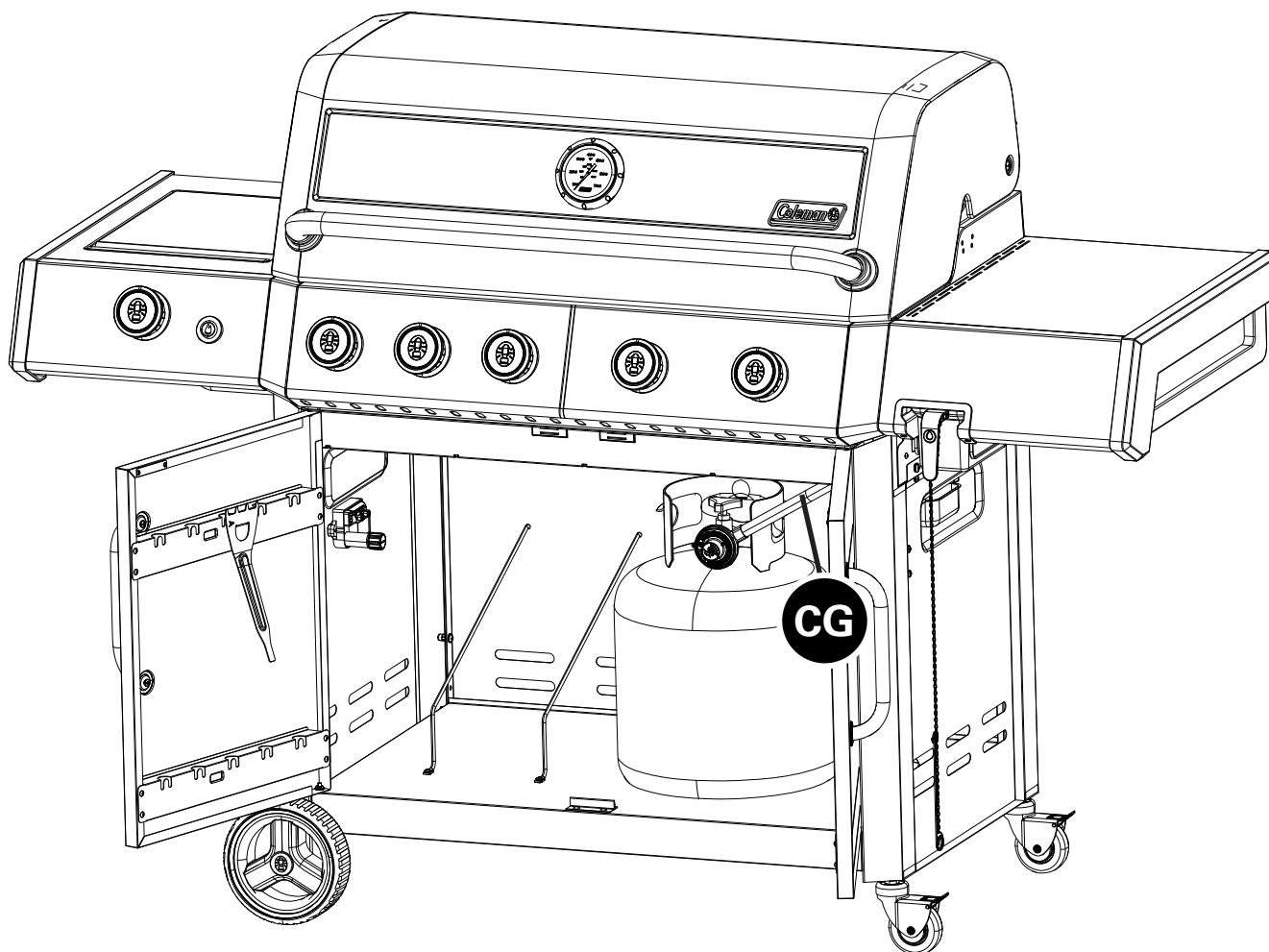

ATTENTION:

Il est de la responsabilité de l'utilisateur final d'effectuer les vérifications de sécurité nécessaires et le test de fuite avant de tenter d'allumer ce barbecue. Les instructions sont détaillées à la page 9 du Manuel d'utilisation et d'entretien. Le non-respect de ces vérifications et du test de fuite pourrait entraîner un incendie, des blessures corporelles ou des dommages matériels.

INSTRUCTIONS D'ASSEMBLAGE

26

CONVERTIR VOTRE BARBECUE AU GAZ NATUREL

Ce barbecue est vendu prêt pour une utilisation au propane. Si vous souhaitez convertir votre barbecue au GAZ NATUREL, vous devez acheter la trousse de trousse de conversion au gaz naturel vendue chez Canadian Tire, No d'article : 85-2261-4.



IMPORTANT

ASSUREZ-VOUS QUE L'EMBALLAGE DE LA TROUSSE DE CONVERSION PRÉSENTE LE SYMBOLE SUIVANT :



**CONVERTIBLE
VALVE SYSTEM^{MC}**

ADDITIONAL WARNINGS

Vous avez maintenant complété l'assemblage de votre barbecue Coleman^{MD}

ÉTAPES SUIVANTES :

1. Positionnez votre barbecue
2. Lisez le manuel de sécurité et d'entretien
3. Effectuez la Liste de contrôle du barbecue

▲ AVERTISSEMENT :

POUR ASSURER LA SÉCURITÉ DE VOTRE FAMILLE, N'ESSAYEZ PAS D'ALLUMER CE BARBECUE TANT QUE VOUS N'AYEZ PAS LU LES PAGES 4 À 7 DE CE MANUEL DE SÉCURITÉ ET DE SOINS COLEMANMD. TOUS LES TESTS DE SÉCURITÉ ET DE FUITE DOIVENT ÊTRE EFFECTUÉS PAR L'UTILISATEUR AVANT D'ALLUMER CE BARBECUE.

▲ AVERTISSEMENT SURFACES CHAUDES

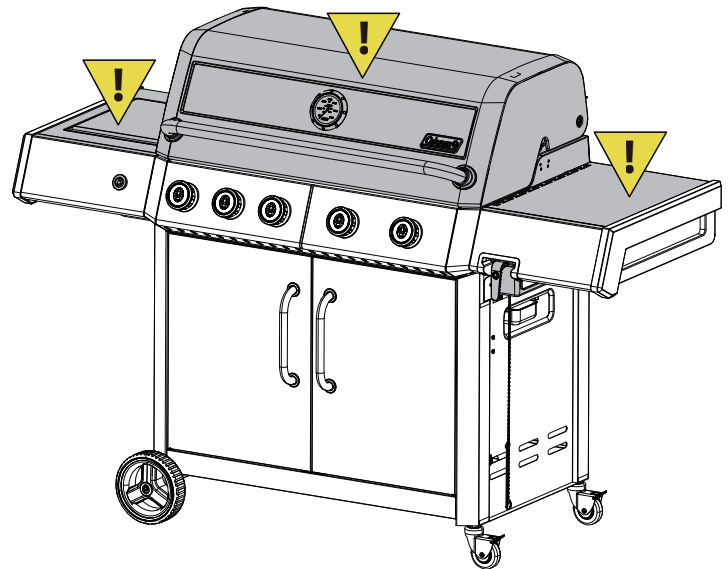

POSITIONNEZ VOTRE BARBECUE

Veillez toujours confirmer que ce barbecue ne soit pas sous un objet combustible (ex : un auvent ou un parasol) ou à l'abris (ex : une véranda ou un gazebo) avant de l'allumer afin d'éviter un risque d'incendie.

Veillez toujours confirmer que ce barbecue ne soit pas sous un surplomb d'une maison, d'un garage ou d'autre structure avant de l'allumer. Un surplomb peut servir à défléchir des embrasements et la chaleur irradiée dans la structure elle-même, ce qui pourrait causer un incendie.

Veillez toujours confirmer que ce barbecue soit positionné à plus de 36 po (91.4 cm) de matériaux ou de surfaces combustibles avant de l'allumer et qu'il n'y ait pas d'essence ou tout autre substances volatiles proche de ce barbecue. Autrement, la température d'un feu de graisse ou de la chaleur irradiée peut être suffisante pour allumer des combustibles ou substances volatiles proches. Ne pas positionner proche de fenêtres, de clôtures ou de grillages.

Veillez toujours situer le barbecue la où il y aura amplement d'air de combustion et de ventilation, mais ne le positionnez jamais directement dans le trajectoire d'un vent fort.

Nivelez votre barbecue pour une performance optimale de la technologie Flare-Free Technology^{MC}.



REVOLUTION^{MC} II

©2026 THE COLEMAN COMPANY, INC.

COLEMAN® est une marque déposée de The Coleman Company, Inc. utilisée sous licence.



www.colemanbbqs.com
youtube.com/colemangrills